

А. С. Каргин
Г. Г. Боринация

ФИЛОСОФИЯ



Книжное издательство



Сборник "КРАСНОУФИНСКИЙ РАЙОН" (1971), " (1981),
" (1997), " (2000).
" (2001).
" (1988),
" (1999)

1982
" "
1992
1997
1997
1999
" "
1999



1/14
87
24

24

, 2001- - 536

ISBN 5-901562-16-

© . . . , 2001
© " " , 2001

1.

(ah ovo usque ad mala —

).

2.

(—).

3.

: « — »).

(

4 5).

).

?»

4.

: « — /»

)

я к
не-
ий
и-

(, -)

•k-ki:

ся
а
ны

и

и-
ии

и

и-
и
и-
ио

и

е
и-
и!
е

и
и
е

terra incognita.

?

«

»!

« »

«

»².

«

».

«

»,

¹ 1918. . 26.
² 1918. . 27.

70-

()

?
?

3

! —
?

4

3

§§ 5.2.3, 5.3.3).

« »

« »,

5.

(
!)

«

»,

(«

«

» 2000 .).

(

« »,

i

t

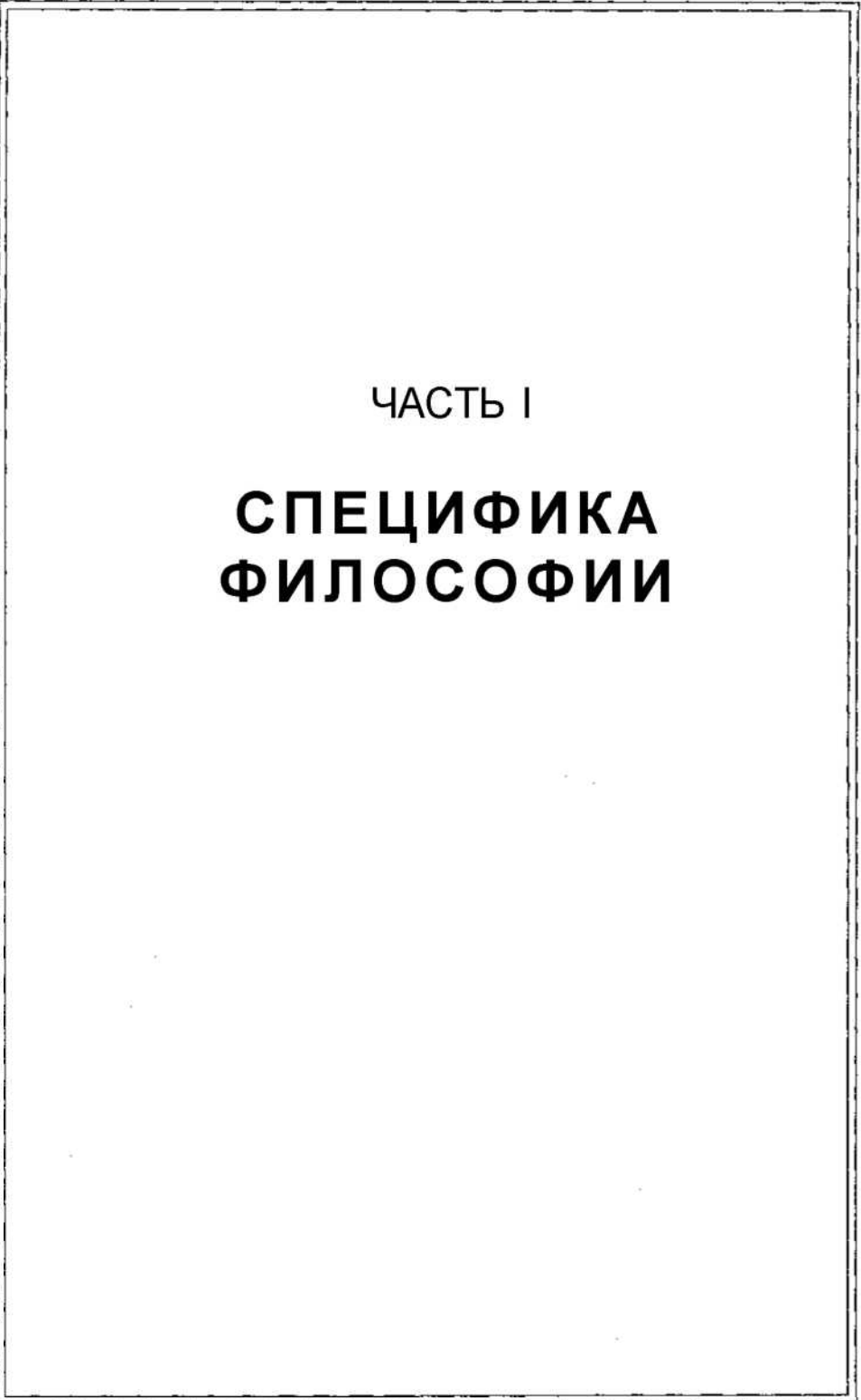

ЧАСТЬ I

**СПЕЦИФИКА
ФИЛОСОФИИ**

взята
по про-
екцион-
ной диа-
грамме
к гор-
изонталь-
ным
непос-
редствен-
ные
курсы
визуаль-
но
коэф-
фици-
енты
рас-
преде-
ления
в дан-
ном
случае
целях
на по-
лучение
а по-
этому
идентич-
ности
вооб-
ражение
и
ниг-
де бы
точно
жизнь
про-

1
3

I.

?

§1.1.

500 . . .), _____ (pAeoo (_____))

_____ « _____

».

« _____ ».

« _____ ».

(. . 520—460 . . .)

».⁷

»!

СЖУАС^ ^ - - ну

* _____

« _____ »?

(469—399 . . .)

Сократи:

1 it > t Vi -»

« _____ !» —

Знаюшая ит

СЖУАС -

A&iTQilMиH

(427—347 . . .)

7.1 Luitam

tfHl. il (.'q -
/ / L. "Iriti"

3 80 88 8

k • 88 88 8

« »

» —

!

t

jAptt1 c>4i* \I>:

(384—

...
i~?m * 322 . . .) —
— uX ...

« » ()
« » « »
« »

§ 1.2.

!

f

... « » « »

См. ...>>
* ...>
* is <Sf>l < *
f spu xceisi
<piAccoaxski /*
вопросам

?
« » « »...

Фн. ... оосраки е
система

*

МИ
кду
И—
ров
де-
то-
ее
по-
то
и
им

1.

?

15



%

!

а-
из
в-
де
ри

« » « »

« »

в
е
в
о
е
и
у
р
р

СiCOM
«1901 1»
Л'ОСТТ'АС

!

!

§1.3.

— « ... ».

(« ... ») : ? (... ?).

?

(« ... »).

?

(« ... »).

—

—

—

: 1)

, 2)

, 3)

(, ,)

.

).

(,)

(,), (,)

(,)

(,)

(1632-1677),
(1872-1970),

(1724-1804),
(1859-1938),

(1596—1650),
(1770-1831),
(1889-

1976)

(, ,)

(
).

§1.4.

?

_____)

Рефлексия - метод философии ?

(reflexio



?

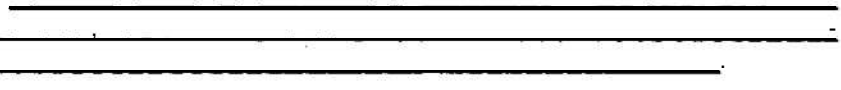

« »

« », . . .



Метод философии

• — ()

• ()

• (« »),

• - « »

• - « »

• -

• -

• -

• -

2.

§2.1.

Миротворчество

- 1)
- 2)
- 3)

Миротворчество

- \ \ -...v.; wb/e

§1.2,

?

ПС'... li « OtiJU << t.l.X
 yift-HitiX, -- t ...
 mi- >1 Епротворс-
 < 11'«4 (f1 d'OM
 200719

2.

23



« ...
...
«WA» ...
...»



?

«

»

(341—270 . . .): « _____



_____»¹⁰

§ 2, 2.

«

»

И ! И *
<^tyrik'j :-:

(« »),

« », « », « »

f

(1875—1965),

: «

»¹¹.

И & - iZfit-1. ? iNH<. llo-
coopt • n - Ilj'i'i. b
fey.l->nyry

(1872—1970): «

XX

»¹².

Кривическа
qzykyus

« »

R

« »

¹¹

1973. . 79

¹²

1959. . 8

§ 2. 3.

f

Методология -
знание об
его методах

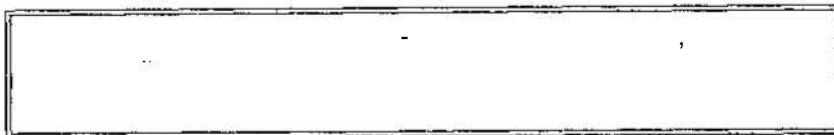

» — « — «

40f,1 c'rcv -
a\$taf>f..vie» J 170-
noam 170M

30p, cvn 2<*< ,
11'fyf> tt&HiW<>
«>»" «<? tfoH(i>t
i . f. »" < i . -
c'rcvnt

()

13

() «

»

3.

§ 3.1.

1.



2.

Философия
словарь

f

Философия
словарь
EM JS: - сред-
<1> >f>



». (?¹⁴)

(§1.3),

?

« ».

» ().

?

1) ()

Философия изучает сознание



« — »⁵

От изучения сознания — к выводу о действительности

14
15

§9.8.1.

//

(. 3.1).

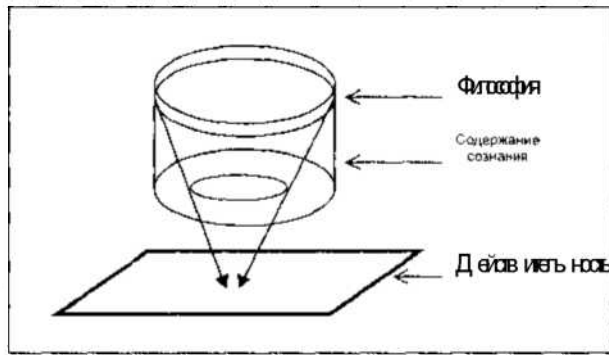

. 3.1

!

t

« »).

« »

2) (. 3.1).

ВНИ
 ся в
 друг
 теля
 знис
 1 вы
 счи-
 зет-
 ния
 уда-
 жие
 к и
 сте-
 ля-
 ло-
 кий
 на-
 ло-
 е в
 зо-
 уки
 ет-
 ого
 ла-
 но-
 кг.
 t
 мя.
 ю-
 (-
 в
 рх
 ю-



→

→

« »

« »

« »

(. .)

).

J/.....TV
 с.п.с.т.о.я.т.е.л.а.-
 4AMV Vj-4L\OCOjp<T.-
 'Λ_1' ,UIMpid *»»

S»

3)

В философии
 !>нидоказу- « »
 с.п.с.т.о.я.т.е.л.а.-
 88 оп. « »
 8888 « »



H.F.J

« »

« »

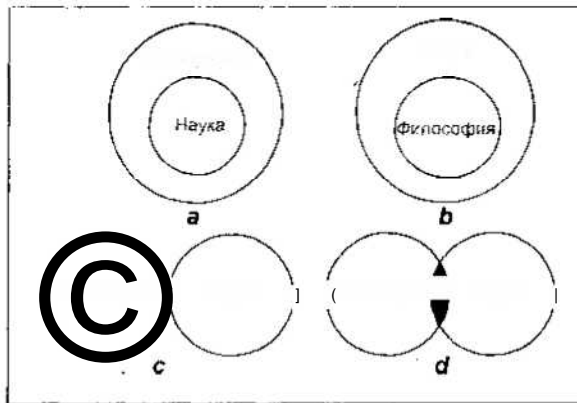

3.2

«d».

« »

(),

3.2d).

(

3.2d)

(« », «

»),

§ 3. 2.

ИИ
ра-
Со-
ИИ,
из
пи-
на-
ИИ,
Ре-
Щ-
ых

xyq<?>k ?* *;↓
образн, E>
rinfiily.b.Vlt-H/tUl
B
tft>t/tf2cl\lft1ii.fltt-
зун, rozuka

Cxogembo mek-
gy tfx.tA&a'efjUL: *
it

ув
[
ie-
ie-
10-
v-
1
IT-
B-
ю

Hnyk'ka in: <-
тивна"
философия и
I oVtuWit>i>••
"Hf.k yAH*tl\l-
та"

f
*

Философия и
литература

§ 3. 3.

$l \rightarrow \dots$
 $\text{Pep} \text{VII} < \dots \text{CfpU-}$
 mrpH^{Htb}
 $< \text{E1, 1t'Ult.W}$

$\dots \text{Cpt} : I$
 $\dots \wedge | \langle 2 \rangle 11 / * y_t$
 $\dots | \&t > | C > HO, HO^{\text{mi}} j$
 $\text{SU} l. \backslash t? f-UtZ^*$

« »

(,)



(. 3.4)

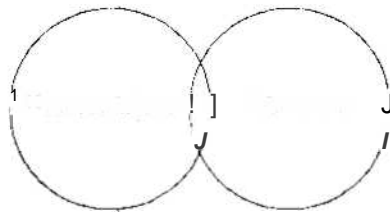

3.4

t

§ 3. 4.

(. 3.5).



. 3.5

1

§3.1 - 3.4.

Д
Д
Ф
ГД
ма
че
М
П

ХГ

§

Р

мышле-
ли он с
вается в

вномен,
рубри-
и даже
раницы,
Но ее
кусства
иостоя-
тех дру-

и рели-

мечен-

t

3.

39

« -

»...

«

».

«

» 17.

?

1

!

Λ

« »

« »

§§1.2—1.4,

§ 3.5.



3.5. 1.

f

» (. « »).

• « » (.) .

• « » (.) .

• « » (.) .

» (.) .

!

»¹⁸

f

3.5. 2. (« »)

!

II : « »

t

« »

») : « (. «

».

« »

— : « —

».

« , , ,

» (. « »).

« »: «

».

XIX-XX

« ».

« ? »

« »

: «

».

« ? »

« »

— « »

« »

».

: «

».

« »⁹

« ».

«

«

».

*
L1
1
CV

111 " " -

3. 5. 4.

*

« »

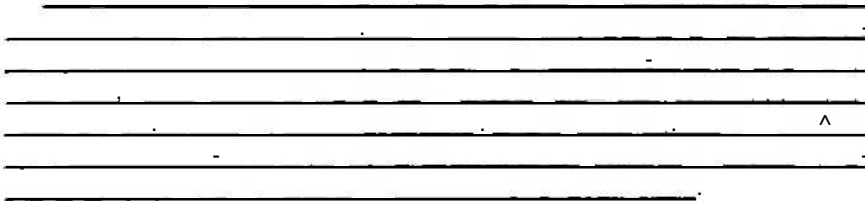
! 

ЧАСТЬ II

**ФИЛОСОФСКИЕ
ПОЗИЦИИ**

4.

§ 4. 1.



ТрoбAи.Λi*
» 4>*



ΠO3HΩHЯ

()?

?

§ 4. 2.

4. 2. 1.

?

ffl CI/V
lqyc&Ha*
/ j >

MI
OI

HE

(

).

« », « »

« », « »

(

)

(

).

f

(

.) -

«

»

! — «

» — «

»²¹

1:

f

?

?

их то-
 мило-
 зльку
 пред-
 . Ра-
 итью
 кото-
 юсть
 этой
 к для
 ие о
 того,
 став-
 зна-
 з них
 лосо-
 й. Во
 еше-
 ряза-
 ания.
 про-
 свои
 ко с
 дмет
 емам
 пути
 гно о
 наши
 что
 изни;

()

?

?

4.1.

Проблема бытия

- a)
- b)
- c)

« »

« »

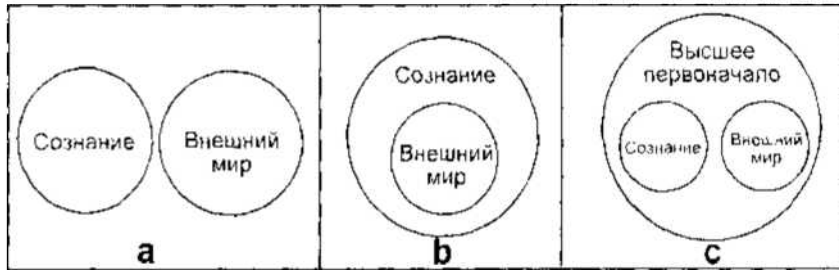

4.1

1. (. 4.1).
2. , (. 4.1).
3. (. spirit -), (. 4.1).

Sa

)

<

}

01

CS



ЦИИ
ества
уждс-
став-
ред-
ышей
тия.
ость
анно,
аком
гель-
и, не
раз-
бою
иси-
ются
льно
вния
ше-
рм».

раз-
ии.
тии

1б).
ый

4.

49

4. 2. 2.

_____ (_____)
_____ « _____ ».

Материал
подробнее

: « _____ »

« _____ » (« _____ »

»)

« _____ », _____

« _____ »

« _____ »

L.

!

1

?

?

« ... » (...)²².

(« ... », « ... »),

*Возникновение
диалектики*

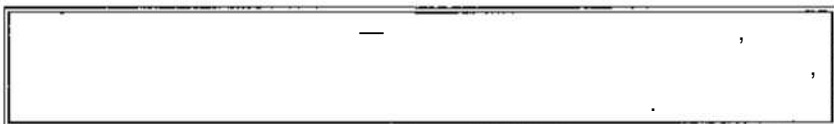

XVII-XVI11

XVII-XVIII 88

(1588-1679),	(1632-1704),	(1561—1626),	(1711-1765)
(1709-1751),	XVIII	(1713—1784),	(1723-1789).
—	XIX	(1804—1872),	

XVII—XVIII

« XVIII »

« »

VI&M iivtpuj 1 }<a

t

« » (-

« »

« »

).

XVII-XVIII

2010

(1820—1895)

1840-

(1818—1883)

- 1)
- 2)

i
^
(
M
M
p
T
m
1

али ма-
я в сво-
в науке
одство-
и обще-
ософия
ализм».

дход к
. Соот-
бытия,

после
я в I в.
. Впос-
фу о на-
ожном
аркс и
зика» в
терату-
ом ши-
е. той

л осо-
разом.
и на
мене-
науки
анис-
в ма-
ения,
алек-

азви-
гельс
алек-

3)

(«

»);

4)

XX

/Iforpcti&Al I*

E: nbpii / * ! *

(. §5.3.2).

f

».

«

».

«

».

4. 2. 3.



Солнцезам

одни



t

(1685—1753).

р
ст
су
м
об
де
де
В
но
Н
р
за
(
4
ш
нс
та
р
н
т

на диа-
 епресс-
 о слабо
 ет ее с
 ая при-
 ческой
 годаря
 х твер-
 ро ле-
 нятой
 усмот-
 ыткам,

шнего
 емые
 й, т.е.
 шими
 им от
 им он

XX .

кдает,
 натле-
 х в его
 ствен-
 о ума,
 Такая
 При-
 фило-

гово-
 лове-
 екта.
 дного
 уголь-
 о тре-
 льника
 ом ин-
 менов,

дет к

е ан-
 ркли,
 ойчи-
 ения:

?

Субс нт>т-
 военова

субсидии, WB<т.
 ЭКСПЕРТ БИЗНЕС
 № / Ки. JWfA/W

Эксперт-
 БИЗНЕС

4. 2. 4.

?

Субс нт>т-
 военова

4.1 . 4.1, 4.1 .

».

«

17 V ... fifftju -
51? "ngeñ"

« ».

1

».

«

».

«

cZrc'Aiis *| -
зр.нећ, net , V
! f:M-Gontty
pi SYUO.

1

?

/ ! - » | - . II -
архисофрива ка-
толичизма

(1225-1274).

8
9
M
M
E
T
C
N
D
E
5
3
of
H
pi
D

_____ (_____) _____

_____) _____ « _____ » _____

f

4. 2. 5.

(_____ uAq - _____ r'ouq - _____),

(_____ £ - _____) (_____ dualis -

_____).

Гиллозиализм
- Типтеизм

« _____ » _____

« _____ », _____ (_____)

_____ . 4.1

_____).

j-LII) 1 yepUA
QytiV = i^ - L^n -
L~/LIIlftrp{ipn<nl<\

XIX-XX

Дустиализм

4.

59

»),

(: «
...»).

CfJ<.t

At*f_y ZillU a
O&UjLit!

?

« »

?

!

?

(,)

(

).

?

():

- a)
- b)
- c)

1.

():

()

2.

():

« »,

(

« -1»).

():

4. 3. 3.

4
*

3,

(, ,).

().

« » , . . .

« » « » . . .

« »

(,

).

1: , , ().

2: ().

3. ().

4. 3. 4.

(-1)

()

_____?

t

« ... »
 »²³
 « »
 (), « »,
 « - »
 « »
 -1
 1: (,).
 2: ().
 3: « »
 ().

4. 3. 5.

(,),
 (,).
 (,)

XIX

1
Hi
!
Bi
pi
-J
d

ЦИИ

Рас-
пить.

лю-
ще-
ния.
зает
то в
идеи
тол-
ыш-
кие
рт у
лен-

то
ле-
по
ий».

эТЬ

об-

ль-

ми
та»

ую
ю-
ие
сь
их
о-
о-
ке
а-
ре
ы
в
е
с

1 -

(.), (.),

« »

(.).

(« »)

() ()

()

()

-2.

-1,

-2.

?

(.), (.)

(. . 9).

Иррац

Рациональ; -2

HW () II
 science.
 CJMiZMtl*
 &Ltir>Аоци-
 rt.-lt,HVtO IACH-
 H*>e~>l. ihiyUu,
 annul' H>If) H1.i
 &Ltir>VII ge.



4. 3. 6.

4.2

	XVII- XVIII		-1:	
	XIX- XX		-2:	

4.2

(-1).

-1,

XIX - XX

-1

(-2),

()

МИ

ле-

чув-
кое
ро-
на-
ния
али
ог-
на-
ком
ра-
е-
ает

5.

§5.1.

XX

« »

!

f

()

)

»

Специализация
p,ft: \11f.»/fHi ti
,vi.ij\n/cit

указан в
tf-ftu*s:fj4*tj.i>r

()

« »



X

« ».

« »
» «
».

§ 5. 2.

5.2. 1.

Полномочия
руководителя



! _____

« ».

».

! _____

XX

J

M
a
1
«I
<
5

i

tte

IQ

4

MJ?

пс

1

« — »

5. 2. 2. « »

-2

-1

« », ()

XX

!
Изначаль-
но L ≠ логич-
HG>

».

!

« »

1. ft-i Hpl (H1,tut Id
" оной f-'ClllHO-
A W

ix
и
на
ль-
так
эн-
ра-
по
ре-
бы
ра-
зе-
ют
ед-
ам,
тся
лю-
над
ным
по-
фии
аль-
вязи
чить
быть
воз-

ции

об-
ргут
ьно-
рни-
ных
ти»,
аль-
дру-
Ее
рас-

ика-
аци-
е и
тами
леко-
адки
е из
цио-
з.

нном
ним
тали-
гра-
ма и
ий.
чаю-

ыва-
емы,
и ин-

анию.
пове-
нения
ать и
руко-
ства-

4.

1.

2.

3.

4.

L [ppiU]toMH
monockue yemci-
*<£>

f

5. 2. 4.

!

!

« »

=
^
(
)
*
HCP
<
npj J]
J] !!

W

5.;

^ :

4

"Pli

«

a

5

*

(

Homo sapiens.

5. 2. 5.

« », « ».

»,

«

« »,

«

», «

»,

«

».

=

72

i

!

»²⁴

).

!

/

XX

25

24

25

. . II. . 1992. . 273.
. . II. . 1992. . 265.

§ 5. 3.

5.3.1.

, , ,
 (, , ,
 . .), , , ,
 , , , « » -
 , , , ;
 , « », (§4.2.4).
 : , , ,
 , « »
 , « »
 , « » .
 . , ,
 , , ,
 , , ,
 , « » , . .
 , , ,
 , « », , . .
 , , ,
 , « », ,

Mr,m&pi\>i да-
"тл.

Зависимость
обитают от те-
т'ui4eicUoii<iU
HII^WOM'I
vtrl/<>a

« »,

3.

4.

5.

6.

7.

« »,

?

?

t

5. 3. 4.

?

Vv-i > semi Аай-
(.)

(\$4.2.5),

(

).

« »

(

. §6.2.5).

l

Архивное hff.f-
K

(\$4.2.3).

ИИ
ра-
вя-
те-
Он
ины:
ние
сть.
ТЬ в
тро-
жды
тем
аво-
ше-
ные
ском
взии
бра-
ишет
про-
жиз-
ание
ин-
про-
а ее
азу-
иями
это
ия и
боду
обо-
шить
ития
ания
чело-
оше-
нные
труд-
иста
Иде-
мок-
р, что
ериа-
стему

"Энергия 4" —
Учредительский договор

1

Учредительский договор
ф.и.о. участника

(1856—1925)

« »

«

»²⁶

«

»

!

i

(§6.2.1).

).

1

ЦИИ
ица-
его
оно
мые
риа-
ре-
ганы
сс, в
где-
все
не-
ание
гии.
чем
один
воз-
дей-
сса-
соф
рже-
ния,
ика-
нет».
шем
ко-
шей
спо-
нты.
кен-
, что
ых в
ние,
вле-
нта-
рмых
даже
аже-
мож-
при-

5.

81

(
).

(1033—1109).

- - *Они и с жи *...кфт*
- *арзумент - в*
- *f1...1/... f.7/; *]ti z*iii*

f

t

5. 3. 5.

и V. 4-7,
материализма

(,)

f

!»

« »

4

6 . 7-

)

(

», -

?

?

XIV

*

: «

»

"Бритва Окка-
ма" - так на-
зывается т. тофт

»

«

(

)

(

)

См.

5.

83

(§5.2.5)



» 27,

(§4.2.4),

С.п. 7-14

()

« »

НИИ

рять
дего

рско-
Тем

кны
ли-
ю и
ми,
аает
ий.
щих
еа-

е и
ли-
йс-
кой
я с
а в
та-
ся,

ки-
ть-
чно
ож-
без
ож-
нно
ед-
ько
де

вал
е.
ли-
от-
гих

ю-
как
из-
м).
м-
ад

.),
« »
« » « »

С.м. В-т. н.р.м.м.м.

()
)

()

()

()

!

()

()

!

()

6.

§ 6. 1.

6.1.1.

» (§1.1).

800

« »

« »

« »



- 1) « »
- 2) ();
- 3) ().



« » « »? «
»? ?

ИЯ

По-
эмого
при-
ской

зуча-
дель-
то то,
и ме-
ым и
ектов

оло-
эско-
дста-
нди-
ного
друг
бой.
спе-
чес-
рода
раз-
их в
осо-
вой»
ных
ими

рой

ще.

Нем
ыть
нем

?

?

(

)

«

?

!»

t

«

»

«

»?

6.1.2.

XVII-XVIII

«

»

(

ав8pumo<; -)

XVII

«

»

XIX-XX

(

)

(

),

(§6.1.1),

«

»

XVIII

»²⁸

«

?

»

как QV... W
I... * -
/<£-> cymtab*
I cpi-ttA

1...ология
на

ОАОзу-
«i:/<cti mn/Li-
•j.ifki'iti Cft'iWttvt-
xci

« XIX
«
»
« » « »
XX
»
(1874-1928), (1892-1985), (1904-
1976), (1888-1965),
() -

содержкой антропо-
логии
в философии
XX в.

«
»
«
»
29
»



()
XX

6j
xc
i
E
f
l

30

« »

« »

6. 1.3.

31

ПоттУу
та человек

(«

»).

Вк.р.п
"d/WmVi
sum"

XVIII

« »

(), (), (), (), ()

« ?»

f 
Зах... - &
интересней
/ 1.00

30
31

М., 1978.

1988.

?»

«

»,

> . , -

koi

ziti

XVIII

«

1) iZVUjGCMibq i-ljry-
иобленноe

»

«

»

(

).

«

».

XVIII—XIX

•Jj 4\ - -
dyjHct^ifio qt:>i-
lyrti'Al'H&e

3) .-A.lfrk -
«_l'Mi (Wi r^i' ilOljH -
. I. V>*iOt•

« »

НИЯ
ИВО-
ЕЛО-
ЧТО
АНТ-
ТРИ
СЛОВ

Ори-
рен-
вме-
века
по-
со-
аки

а и
не
ной
кой
ум-
об
ль-

т и
ти-
ное
о в
ой-
со-
ги-
тия
шь
ди-
я и
ть
со-

ю-
н-

6.

91

§ 6. 2.

6.2.1.

:

« »

!

* " Λ" " -e/-
срнзм
П, мтензм =
/ /

« »

« »

«

».

!

Mo, чоменз.
QuHoba>ktAi

()

t

!

« » () (?)

« » (« », « »), « » -
».

».

«

Рез. фzf

*

);

);

(

);

).

(



«

»

?

«

»³³

- «

»,

(

).

«



J
4
K
R
E

4
У
И
К
П
В
О
4
i)

»³⁴

« »

»

« »

(1469-1536)

111

»³⁵

« »

« »

« » « »

³⁴

1986. . 597.

³⁵

1986. . 123.

?
f

!

iflap
)
^ -
1
| -
1
-
1
-
-
^ -
) :
-
4 -
цар-
лигии
теле-
енно
вляет
обро-
о, со-
и злу,
С. 480.

6. 2. 2.

f

».
70 44 , 14 , 7
, 2 1000 , 700 , 170
140 , 70 , 30 , 3
1 , , . (« , » , «
»!) 212 10,5 , - 5 , -
- 23 , - 10 , (- 2,5
) — 2 , : 65% , 80%
77% ; « »!).
— 5-7
» , «
»!).

Bl

1
C
C
C

<
Cf

cj

ri

a
K
C

»

« »

« »

?

()

« »

()

« » (|)% |),

« »

XVIII

XVIII « »

()

XVIII-XIX

XIX

т? ?

tj'MXt? «-

-CKUt>Icyj<t?

НУМ, СР) X - S S

g. K... HHHH

ИЯ

не-

зо-

ГИ.

ого

ли-

ЫИ

ОМ

РТ-

де.

ас-

ны

д-

в-

го

ка

КГ

ля,

же

лек

ЫН

ку-

ни

ах.

ю-

е-

ок

за

ис-

ло.

ы,

и.

ух

ю:

ог

в

ся

ой

ти

и

с-

а-

ут

е-

1879

6. 2. 3.

« »

« » « »

« », - : « ».

7; li > tt . cit ' 4 " ui
: rnyy U-
" I y p H h i i l ,
содержатель-
ная, значимос-
k u i i

() ;

« »

() ;

« » -

(

).

« »

(
1
]
»
(
Qa
)
QkI
i
By*

6.

97

«

»

(, .).

(,)

» « - »

» « - »

«

»

«

«

^

Литература: «Степной биологический журнал» № 1, 1977 г.

J



»³⁷

!

t

?

« »

6. 2. 4.

Психодриоло-
гическая при-
рода

).

НИЯ

иаль-
удно
ия.

ания
что
а. В
тво-
рай-
ть об

цени-
и из-
росто
вдан-
куль-
еский
орого
иблии
люде-
вские
кчес-
науки
играла
людей.
глубоко
иков и
озные
и раз-
к даже
равед-
овных
в свете
ить их

между
проб-
им пу-
мире,
сов, и
оказы-
де эта
иоло-
проб-

сихике
и в его

6.

99

« _____ »

?

XVII

(_____)

(_____),

*теория психо-
анализа
Зигмунда Фрейда
(1856-1939)*



?

*Теория психо-
анализа
Фреда (1856-1939)*

« _____ »

« _____ »

« _____ »

« _____ »

f

III.

» « -

(.) . « -

» , « » ,

(.) . —

ВНЕШ. ЭКОНОМ. СТОИМОСТЬ
 ПОДПИСИ

38

() _____

_____ « _____ »



f

BOI

_____ « _____ »



_____ « _____ »

38
38

1980

1977.

f

Дканрвсенеуфри-
U *: *ty*.7<?fTd lijll
- epokycи?

6. 2. 5.

« » -

« »

1.

» —

«

«

«

» (. transcendens -

«

(«

»)

»

«

»

«

»

7
A32'A3miA J co-
3HURIE



Я
=
(
1.
0-
-
!-
!
(
/
-
ро-
ных
тся
си-
ра-
кие
юр-
при-
хике
ыва-
кную
лем
у, то
ами-
темы
ы.
тери-
г, что
лект-
соот-
можно
выз-
мысль
рма-
ебе»
ся ее
ой дея-
оров не

... : жер 'Аи. —
знаюна как суб-

... илбэфиээн. Диет-
теуэм: созна
иue kak ,
бун

2.

(§4.2.5).



1870

XVIII . «

», - «
:
?
40
« », «
», « », «
?»

3.

yVI.-iMjtfLafi. L< :
сознание как
I f r f T J i A - f
it u l H A M I n u p t t U

« »

«

»:

« »

« »

< culpa -
skom

« », « »

« »

Я
=

з-
а-
р-
де
а-
а-
а-
ой
ми

це
гу.
в
в-

ка
ли
ня-
н-
эта
чи-

сет
юр

ви-
те-
ро»

ал.
ру
рб-

III.

104



»), — («

»), («

»), (« »),

f

I

« »?

41,

(. . 6.1).

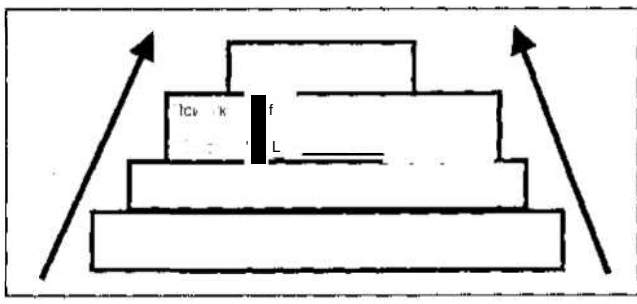

6.1

7 «методы»
 «? fff(» k»»
 СОЖИ-ЛТННН

НИЯ

6.

ы, в
е от-
тра-
юму.
даст
ая: а
тра-

раз-
не-
юве
ник-
все
ского

изнь,
соб-
и, что
ых из
ество
и как
Про-
икли

нной
мож-

() ()
)
:
« »
—
(),
().
—
1))
2))
3) ())
—
« »



твам
ств и
ть ре-
асте-
сновы

III.

_____ « _____ » _____

_____ : _____

_____ : « _____ ? ».



_____ « _____ » _____

- 1) _____ ;
 - 2) (_____) ;
 - 3) _____ ;
 - 4) (_____) ;
 - 5) (_____) ;
 - 6) _____ ;
- _____ , « _____ » - _____
- (_____) .

f ?



« _____ »

_____).

6.2.6.

Первая группа

? « _____ »

_____)

(« _____ »),

42 « _____ »

(_____),

(_____ XIX
4 3

« _____ »),

Вторая группа

i

f

ВИА

ед-

ние

ен-

ние

ее

на-

а в

ло-

ен-

так.

ают

вы.

из

ан-

ие!

га-

DMY

ен-

це-

ных

но-

irm

ес-

1

1

DSi

III.

108

t

_____ « _____ » _____

_____ (_____

_____ ?) _____ « _____

»

«

»

44

(

«

»

«

»

).

(

),

Цивильск мпвпг-
Wit₁₁

«

»

s/nipit>y/n}JLd>
jinam>ti

«

и.т.д. > 1/2 hol / > 1/.

»

J'fjxiii

t

4. Иппемено-

f-ie. \ib* U>C~/J111

3* : i¹ (> £

>nj%

«

»

t

«
 » (. . .)
 —
) —
 (intentio -)
 (. . .)
 « »
 «
 » (. . .)
 —
 «
 »
 «
 »



() -

()



« »

« », « »

»¹⁵

6. 2. 7.

(« », « »)

(1856—1939).

(« »)

« »



Дрепінгиз.м

13'
()
50-
ия,
В
ам
ый
ол-
ую
ни-
ха-

« » —

« ».

()

« », —

(1875—1961)

« ».

— « ».

« »

— 10

« »

(6.2).

Архетипы

10⁹,



6.2

*Виды
бессознатель-
ного*

де,
ике
ого
о»))
ры.
ния
9).
рук-
рано
ник
нем
сек-
ь к
суд-
ад-
ает
ако
ьсы
лус-
ду с
ется
од-
то
т. 1).

ИАННЯ

яется

са гип-
в осоз-
альное
бы он
еднем
встре-
ниже».

ючать
кже и
повек

я, ко-
ранее

анов-
реше-

ВИЙ,
вния,
тель-

обу-
уется
я для

вные
дело-

про-
е ка-

шие
рмы-
ного

зна-
ма-

ло-

й, а

аж-
ьту-
не

и.

« » « »

« » (

« »);

(

« »).

(« »),

(« »).

46

(« »,

)

(

).

«

» (

).

(

).

(

).

« »

47



НИЯ
яет-
ста-
ния:
зер-
и бы
нам
лож-
ть в
ляю-
ред-
жет,
изу-
для
тво-
ва-
вое
и, к
ия);
ами
аз-
че-
не
ии,
го,
ес-
об-
юм
ют
эл-
ия,
но
ие
не-
ся
но-
ие,

« »
(§6.4.6),
.
.
(
.);
(
).
^

С.11
&
функция



« »
« »
()
« »
»⁴⁸
« »
()

6.3.

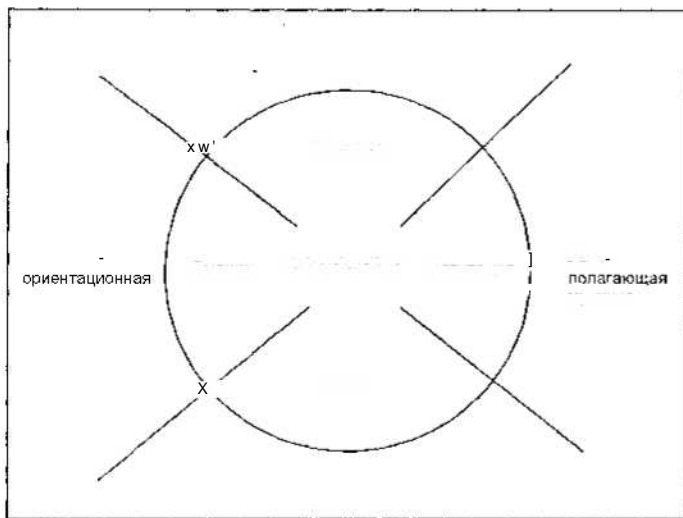

6.3

%

?»⁵⁰

1

6.2.9.

: Homo Sapiens -

Нинятта и:
от възникването
разума ра-
зочарова 11 А



(121 — 180)

51

430),

« »

(354-

...oAl.i*
HH&TZ
CI k
tjty.ny

«

»⁵²



«

»

«

(.160- .220),

«

»

«

», -

«

»,

1 53

t

: « » («Credo quia absurdum est»);

(XVIII .)

(§4.3.4).

tTirNtfUiWIA /--
Buzo (^ ^ . * . .
μροβια / Π*
' > 111 p. 132, me

I/0'

« » « »

(§4.3.4).

НИЯ

пра-
мощи
века

шим
при
влять
оро-
оло-
асно
еде-
ться
ший

вши-
кдал.
т, что
льно,
афо-
рочи-
и не
при-
одно

туре
ило-
ел к
деж-
тва с

ста-
у ра-
ьше,
вное
чес-
нако
ного
ущ-

ущ-
еще
еях,
чес-
ных
нес-

ике
ных

«tabula rasa» — «
« »

tabula rasa.

Лейбниц

§4.3.4),

: 1)
; 2)

; 3)



(), ...

().

« »

).

),

()

.1 or. i>Cf.~*tt,4 XIX

XX 60. ...

rti.k>,*it?Cn • pa- §§5.2.1—5.2.2).

3.1.4

XIX



«

» 54

«

»

C'ffrptiAi? UWH-

/H7HtyVI.J f-J-W ...

« »

АНИЯ

нталь-
им не
дворя,
нанию

себе
ми по
сти.
прак-
твен-
ий (от

ормы
акти-
е из
явля-

вчес-
и (см.
има,
изума
ассо-
одо-
нали-
сте с
ютру
клас-
с ло-
умо-
того

ле к
ско-

ши-
щие
эф-
спо-
дки,
ные
ова-
вом,
рче-
так
Де-
ин-

6.

125

_____ ?

_____ ?

_____ §8.2.6):

_____ (

_____ « _____ », _____

_____ « _____ »

_____ « _____ » _____

_____ « _____ » _____

_____ « _____ » _____

_____ « _____ » _____



Свобода 13V-
мы



III.

6. 2.10.

(-)



?

?



f

(Znocoim*
kominioerpa
U & &

(.§6.3.6);

« »



() « »

46
«K
C
4
H
H
C

/

§
6.

1431

(

/

III.

(, ,).

(- -)

« »,

»); (

).



« »,

: «

».

: «

) »⁵⁶ (« »

»,

: «

».

(, ,)

« »

f

? ()

- ?

! ?

p<

Mod
_ / 1
#

АНИЯ

6.

129

юдей,
риме-
обра-
ругим
пытки:

мыс-
бо не
само
е ми-
ежде,
ного
и до-

отда-
вто-

Хру. муаН<zka>r
ky.MMypta



« » — « »

« »

« »

»

»

« »

III.

« — »

« »

.ion

(§4.2.5, §6.2.9).

« »

» ()

(. §6.2.9).

(« »)

» («

(1762—1814).

?

! « ! —

!»⁵⁷

НИЯ

мыс-
дая в
ица-
бным
ь со-

лось
вению
выс-
чело-
дел,
зам-
шком
изне-
вали
разу-

Кант
чело-
и его
твор-

Суще-
озер-
всни-
сами
ности
дан-
зыва-
я его
ющая
«ве-
иняет
даже
может
лове-

е дея-
ность
или
одно-
еству-

рас-
стику
име-

«

»,

НАУ/ПТс/трСМии-Н



6.3. 2.

(),

« ».

« » (« »).

(. 6.4).

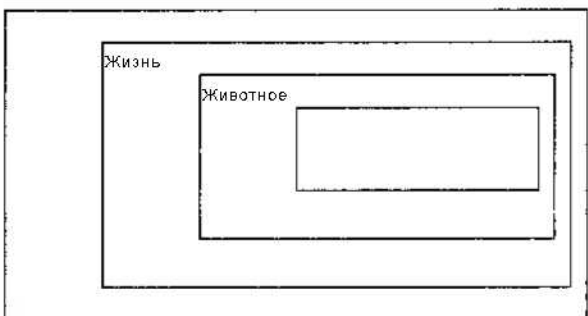

. 6.4



() (); ()

58

6. 3. 4.

« »

yf.4t>!
ontzpt* "TluUo-
баз gamma:
"lrit.1 11
jr. Hh?
"Azpo!"

f:

«Homo Ludens»⁵⁹

1.

« »

2.

M.C. . M., 1974.
Homo Ludens () -
: Homo Sapiens ()

МНИЯ

6.

=

ивную
(про-
дую и
ности
стно-
гель-
дают
нако-
нется

3.

, « ».
« », « ».
« ».

4.

(

5.

6.

кук-
ней.
брые
улет-
бир-
югие
жить
кам-

»

»

1

>

моло-

» —

«

»

«

»

7.

«

»

«

»

(

)

(

)

(§8.3.7).



a fair play (

); a fair play

»⁶⁰

6. 3. 5.

(L14.*AKfm <L-t

ИЯ
рки
ри-
то,
а и
От-
ль-
ура
то
ом,
ра-
ию
ре,
ен-
ю.
ие
ает
ни-
го-
зо-
ти,
д.)
иг-
в и
ту-
не
рд-
ой
ры
ий,
ом
и и
ю-
н-
ии,
б-
в
го
ая
е-

6.

137

Об фт* to**npak-
ckoe ZHCHKES--
tiljcf

f

2. voh(Zmf).

888 8888:APre

III.

« . . . ».

« . . . »

?

».

«

(_____)

(

)

« . . . ».

«

».

«



f

_____ — «

_____»,

_____ (

_____).

_____ (

_____ : « _____ »,

_____ « _____ », _____

_____ :

_____ ?

Kff*? Wlti&HO**
обучение

XX

(. creative - _____)

_____ « _____ », _____

!

_____ «

_____ : _____

_____ « _____ » _____ ;

_____ !

t

_____ « _____ » _____

_____ (_____)

_____ — _____



III.

(« ») -
« »

qy

6. 3. 6.

« »

« ».

« ».

().

1
ис-
ро-
ий.
ло-
ня-
ной
й -
ую
ш-
ин-
но
за-
не
ны,
на,
на-
ен-
ес-
ия-
ых
ди-
по-
я и
сех
ас-
ые
не-
на
ор-
ор-
он-
бо-
ата
аз-
ии
бо-
сть
ти
ом
и-
ит
ль-
со-

6.

145

XX

XX

h K7 >1.epl
Lj 11_ affiW •
20 1979

III.

)



1. ^1 pa

- 1)
- 2)
- 3)

63



),

()

« »,

()⁶⁴

6. 3. 7.

« »

(« »).

(§9.4)

()

« »),



*ЛраU>>МУа -
зди связана с
стуха&Ной дея-
н II /и си II. *а*

V

НИЯ
рис-
те и
р-я-
но-
иях:
юд-
ра-
те-
ес-
нако
р -
на
ии
сли
дь-
ро-
вы-
за-
аки
но-
ек-
ые
те-
ри-
пе-
от-
ло-
не
я в
ра-
ия.
ди-
со-
сь.
ей
ш-
ос-
шо
ку

Объяснение
U * \ f k Ci
хnpak*i<sp npak-
, I<I

ku 1 naak"ua-

1.

2.

3.

(§9.4.1).

()

(§8.1.2).

6. 3. 8.

Б<cjl-a I>|bijpn*
imBa



АНИЯ

ован-

бще-

тель-

ьной

ког-

вос-

ание

рии.

орой

ания,

ства

спе-

фор-

под-

ода-

ют и

еля-

клю-

уче-

4.1).

аче

хо-

же-

ных

сти.

е и

ос-

ак-

дей

е в

тки,

ия,

ни

ен-

де-

ти-

ак

ия.

6.

149

() ;

() .

tit&tipmtcm&n:
U 10<1/2 i-i j i i' /
-d w

65

« »

65

1973. 29-46.

III.

= 150

1/2 : 1/2

COljLHT/Ai-^

ЗНАЧИМОСТЬ

()

()

АНИЯ

6.

151



ность
лжны
и для
я его
т, кто
едпо-
льную
юще-
этого
ругим
Но и
втор.
тем,
стей
отно,
т не-
лись
т все
рано

ства,
исят
льзу-
июю-
рак-
ики)
им.
про-
сив-
вор-
ной
ре-
ци-
яви-
тат,
пе-
ож-
юа-
эти
ю и
дар
юб-
ие:



?

?

(

):

),

(

).

« ».

дні імім ітіопім -
іСні/рн

67.

- 1)
- 2)
- 3)
- 4)
- 5)

Вдохновение

13 . /•

███. /E/███████

{[. усуі илVU*

68.

//

(« . . . » , « . . . »)

(§8.3.4).

Творчество -
иарство разума

(. . . §5.2.2).

67

1989.

68

1978.

//

III.

41
11
4
1

()

CrB&tytb/a
m&opuecm&v&

6. 3. 9.

(« » .) .

) < Hlr&fMll&?
cpe&ce 6

« »

« »,

ю-	-	-
ю-	-	-
ко	-	-
ю-	-	-
б-	-	-
зч.	-	-
ше	-	-
я-	-	-
ие	-	-
ли	-	-
ти	-	-
ее	-	-
ей	-	-
б-	-	-
и-	-	-
их	-	-
ли	-	-
в-	-	-
о-	-	-
ся	-	-
ш-	-	-
го	-	-
д-	-	-
но	-	-
а-	-	-
в-	-	-
те	-	-
я-	-	-
с-	-	-
ч-	-	-
ет	-	-
о-	-	-
и	-	-
о-	-	-
а-	-	-
д-	-	-
ь,	-	-
ь,	-	-

§ 6.4.

6. 4. 1.

10

Homo sapiens ()

),

£

99%.

()

fl ođxocfli ?
нозначити цело-
i'ki) ģiamc-
k> II'A 3uko-
3333
c'ckou
33333333

!

« _____ » (_____)
_____.

f

« _____ »

(!),

!

_____ « _____ »
» _____ (_____)
_____ (_____).

Аммуна, мисл: не-
, _____ if >2
<:t' o33ganie
npapr.

« _____ »

),
 Homo erectus —
 150 ()
 —
 1740³
 «
 »).
 40-35
 ()
 100-200
Homo sapiens.
 40 , —

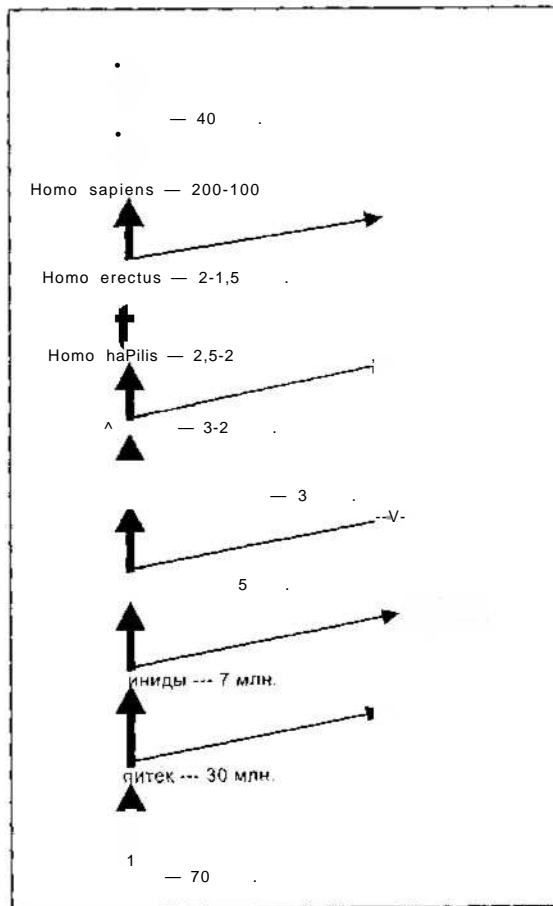

6.5

⁶⁹ В 2000 г. в печати появилось сенсационное сообщение о находке останков мужского и женского скелетов Homo erectus, возраст которых - около 6 млн. лет.

6.5

« »

(

)

f

),

?

)

(

(

)

« »

Homo sapiens.

Homo sapiens,

130-100

«

»

III.



1980-1990-

(
)
100-200
(« » « ») « ».

6.4.3.

()
()

70

1. _____
2. _____
3. _____

£

(
20.)

НИЯ
лекул
990-х
азли-
чаро-
их от
неко-
рных
тенс-
емли
ла в
ити-

мели
нид
ети-
рвые
ить,
вор-
вать
гов.
ния
со-
вела
ми-
до-

уже
тло-
дсе-
ит в
их с
иол-
ка-
едко
при-
при
ения
ельс

())

Homo habilis

(: «habilis» — « »).

Homo sapiens.

1. — ?

(§6.2.8).

2.

•
«Н» 411 «

3. (, ,).

- - & **
языка

() . « »

t

ЛЛ i > 1 Mi* / N3 >
теория

« — »

71

« - »

!

Функции языка:
7) iT.pi2C)CH
миллениа,
2) ерасјиZm&n
nCHLjGuin



6.4. 4.

Homo sapiens

20-30

5-7

(« - »),

»⁷³

⁷²
⁷²¹

. M., 1993.

, 1995. .86.



III.

(,)

).



Four horizontal lines for text entry.

10-12

74

(*Крещен, IXI < / -
нейшая биологическая
человек
эволюция цело-
века?*)

?

1

?

(. .)

ИЯ
мер.
бы
бы
ода
ль-
ала
зу и
щ и
ют.
вах
да и
ость
деб-
сло-
дет
Ибо
ения
и не
щи-
су-
не-
ЮСТ
НО-
ЧТО
ОТ
нос-
сии.
жа-
зво-
нно.
щий
вает
иче-
знам
ают-
тбор
ста-
ере-
я на
акже
тер-
дут к
юв и
ред-
наль-
Ю-40

(. . . 1000)

?

»⁷⁵

Биологические
условия
. . . /i/wiv S -
тия

t

»⁷⁶

75

76

£> CftzCwblw
£ 71} £1 *> if
6u . OS Wi&ck

« »,

f

(.)

«

»⁷⁷.

« »

« ».

«

f

« » (!), (

),

«

f

»,

НИЯ
ции
сло-
Оно
юди
оды
сто-
ко-
ции,
на-
оль-
зны.
ть и
ши-
зах.
див-
ть в
реб-
ре-
ви-
ным
тот,
и зу-
даже
, что
ение
ото-
дав-
вре-
куль-
ным
ела-
огда
ерх-
ком-
зви-
чес-
льно
ские

6.

167

?

?

?

?

6.4. 5.

(...)

(...),

).

ГОС. ВЕЩ. Д. П. -
НОСОВ

f

$L_{je,0}(it)^*(L>iim r-$

()

f

ft
 $hi Hil < i$

« »

Пластичность

6.6.

(...)

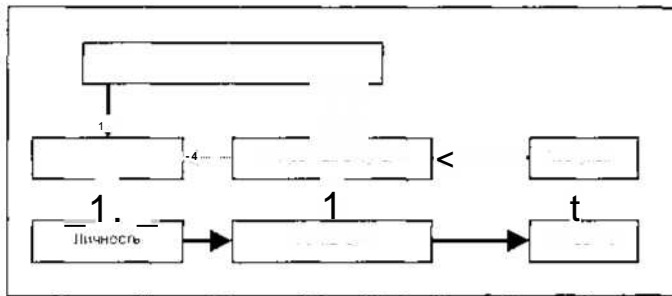

6.6

6.4. 6.



f.

[Empty rectangular box]

1500

4000.

(.),
(.),
(.).

« »,
« ».



Способности

[Empty rectangular box]

),

(-

f

» 79

f



«

»⁸¹.



«ti4Hocmi-
kV1 1_vpCi



«

»

НИЯ
мо-
кте-
нк-
ни в

ино-
ол-
тся
ос-
до-
оль
люб-

ве-
се-
том
дь-
ды.
ней
ее
це-
то-
ме.
ас-

ски
уль-
во-

ть-
ро-
ии,
зу-
но-
бо
чи-
ую
ее

6.

175

«...»
анализ

« »



Еиз* cfu iSf .ii .-
wlvitk . 0> net*
самой <.\He? #
7. pAi - ^
ном
meive

\$ f



Тухе&WGH i*

6. 4. 8.



f

Итого: 111.176

()

« »

« »

Результат: J-1,16J4«1CV/»?
усваивается

()

« »

6.

177



Роль
«СМ»

1

f



ия
н-
ул-
и

бы
ла-
вг-
ие
ан
те.
из
на

ий-
ля

и-
и-
же
в-
ю-
ке
е-

и.

ы-
ее
и
е-
в-
в

ия
ет
ю,
н-
б-
ое

_____ £ _____

(« »).

«

», « », « ».

« », « ».

« »,

?



6.9

1. « »
 2. « »
 3. « »
- « »
- »84
- « »

*Физическое, ко-
физическое и ду-
ха и материальное*



Ст. МоА^тп
всми. объектом



f

Ст. Москва ОлбУнт
ни 11к*o>^y&if*tk-
ntCf.M



(1623—1672)

ИЯ
ев-
еп-
ся-
т в
нк-
от-
да
ю,
то

6.

185



• 1 h, JN, 47x ka-
h 'ii-fi li? <zt' - Hi l
f'lf.*ff-u?
f-it.iyM t: iff &rift

« ? »

t

-Mi'ACy
youfi/itu нсх
смерт' of'

f

сть
за-
та-
бы
как
ми-
ни-
с
но
из-
ль,
и-
де
в-
ни
их
»,
а-
е
о
л-
в-
е
е
е
а-
о

»⁸⁸

« »

?..

»⁸⁹

: «...»

"Исповедь"
Л. С. С., I см 020
нужно прояснить

6.

187



» 91

1

» 92

11888 88888
/a
создается



81 _____ 1990. . 37.
82 _____ 1990. . 288.

t
t

«

»

(

)

«

»

«

»

(

)

%

!

!

tr/ •-
SUNO-
infutpfju, *

§ 6. 5.

?

.),

(

«

»

«

»,

?

: «

»?

?

: «

»?

: «

» (

).

: «

»,

«

»,

?

?

«

»

: «

!».

«

»,

«

».

«

»,

«

»

: «

»,

«

»



?

« »,

Л», л. > \, j. и т. д.
Ав. с. о. & г. ф. Лус. и в. о.
человек

.)

(

«

»,

« » » « »

1920-

«

»

«

»

«

»

?

« »,

1

«

»

94

() (),

?

«

95

»

— «

— « »,

« — « »,

f

XX

94

95

/ , 4, 1996. . 59.

//

2- . . I. . , 1981. . 249.

«
 «
 »⁹⁶
 : «
 »
 «
 »⁹⁷
 («
 .),
 », —
 (§6.4.9). (« ?»)

I).\st 'ff^KS i\pt\pa-
 gtl i7*> 1*4f-
 wteka - nekop-
 mskmQonpt-

f

3/ 'iC-^Vi/trf /
 11/\if70.Jltl T'.
 k.tk^ti tryujHnc'nvt

«
 »
 «
 »

⁹⁶ K.H. , 1991. . 72.
⁹⁷ Cassirer . Was ist der Mensch? Versuch einer Philosophie der menschlichen Kultur. Stuttgart, 1960. S. 16.
⁹⁸ E. // , 1988. . 390.

7.

§7.1.

7. 1. 1.

« »

, socialis -) (- societas -

i

« »⁹⁹

1. (« -

»).

2. (« »).

3. (« »).

4. (« »).

5. (« - »).

6. (« - »).

», « » . . ?

« »,

(« » -

),

« »

»?

»¹⁰⁰),

(«

?

?

?

«

»,

(

),

(«

«

»

» -

)

(1858-1917).

ixifiltzri&c¹⁰⁰

iSC&dtyrinOizni** -1*

szen

v W. W.ft TV

f V 1,1. "1

¹⁰⁰

(nomen)

(nomina),

(§10.4).

« » -

« »

« »

« »

f

«

», -

XIX

101

102

I>(•<</l: Xt.'n J/I
•y-IVf-ft r4, W



()

),

()

«

».

« « »



101
102

, 1995. . 45.

»⁰³.

«

« »:

»¹⁰⁴.

« », « », « »

/

¹⁰³

К.Х.

307.

1997. 303-304.

III.

« »

»;

7. 1. 2.

...восприимчивости
твѣрди

(
« »

XIX

?

1.

§7.2.

2.

§7.3.

105

106

3.

§7.4.

§ 7. 2.

7. 2. 1.

?



» _____ « -

» _____ « _____ » -

« _____ » « _____ » -

_____ -

f

» _____ « _____ » -

« _____ », « _____ », « _____ » -

« _____ » : « _____ », « _____ » -

« _____ » -

),

» .07

IPfj&llZnJ&rJ-
/ ML iW 11
LJC, teHHacsnt*
ttrA1/•ili U?-
M/f

t

НИЯ
 редь,
 казы-
 чув-
 А мы
 сле-
 х ис-
 три-
 всех
 ави-
 вой-
 ляют
 угой
 ло в
 ие к
 юны,
 еде-
 ррая
 зует-
 оны,
 ную
 ом-
 ото-
 ели.
 бра-
 что
 ожет
 еты
 зак-
 ело-
 ния.
 ные
 кета,
 т.д.
 ется
 , ко-
 оиз-
 ния,
 дов-
 имо
 ным
 ожет

7. 2. 3.

»

«

« »
(\$6.4.10),
« -

».

£

«

»

»¹⁰⁸

()
()

) -

•

—

factus -)

(. arte

« » —

(. .

).

, « »,

« »

« »

« »

» 109

« »

(. . .)

Вам некому вост-
 гаа х-
 Icy, I * \ !

t

() () « »

() .



1. *TrLi&wJfW:ttUMU**
*<UTi?i|CiJhiUt, BMC**
*W«mipze**i Utilii*



2. *Heu. vka.*

(« »)

(,)

()



1000

3.

()

()

$S = k \ln W$, S - , W -

()

)¹¹¹.

S

()

= 2^l .

2,

<1> VII <1
 ctHtflap/Heltjillt
 xvAUxmnu yx10f3

$$(N = -S)$$

$$N, \\ I = -S = N.$$

"2.

).

(

).

$$1 = -AS = AN.$$

()

»

« »

V1

7.

211

113

« » (§ 7.2.2).

§ 7.2.2).

Культура

жно
нем,
йней
мак-
фор-
сии:
ша-
рин-
ации
ыше
нос-
пре-

зно-
х ча-
тем
сти-
род-
вает
сис-
шим
бьем

ин-
я ее
вно-
мен-
асо-
«ин-
ряд-
вное
к со-
еде-
вмы,
рует.
и си-
азы-
нную
фор-

1

III.

-I

(. 7.1).



. 7.1

7. 2. 5.

cy&ttff.L't m2e
 > Hll
 iJItt)f('tibf.' HNGHf
 cpe3H0H10

f

«

»¹¹⁴,

: «
() ,

()

...»¹¹⁵

114

. T.13. .7.

115

. 18. . 346.

(), « », « »

« », (. . .)

£

) (

f

«

»

«

»

«

»

»

» 16

BCC

"A

НИЯ
вная
ание
Ду-
она
бще-
ное
ить,
роб-
дет-
е-то
ного
яет-
нее
ном
рци-
ре-
деи
и.
к уг-
ым»,
са-
вать
вен-
тно-
лись
нес-
ото-
сто-
ляет
й -
вали
вто-
ван-
руг:
пос-
ьть,
оре-
е из
тия),

1) _____ (_____)

_____ « _____

_____ »:

2) _____ (_____)

_____ .1

(_____) (_____)

Выборы



(§7.2.5),

« _____ »

f

« »

« ».

().

?

« »

« ».

« »

§6.2.6.

(« »,);

(!),

(§6.2.8).

« »

(

.)

()

§ 7. 3.

7.3.1 .

« »

(. .),

7.

22 1



"... обше-
ство"



»117.



t



t

(« »)

« » -

f

).

(

7.3. 2.



f

);

« »

« »

(« » « »)

(§7.1.1).

* \.i/ >

^

f. JA. BHIIQX ...

1:

АНИЯ

уется

ггани-

следо-

зации

м с ок-

бходи-

анстве

между

, энер-

икшей

месте

ся по-

м дан-

ывания

туру, а

х этой

уктуры.

агаться

ритми-

есурсы

рванию

р обра-

ет свою

истемы

ретаает

ен ре-

и, зна-

ак или

урса.

бности-

и рода,

ся в за-

населе-

ирмой,

работок

рудятся

бмени-

му они

ывива-

из них

м, они

разные

разви-

обще-

лечива-

заимо-



« »

« »

, XX

- () ;
- () ;
-) ;
-

ИЯ
 же-
 сте-
 до-
 тур.
 от-
 ен-
 их
 ар-
 ных
 ба-
 ще-
 рор-
 он-
 тема
 пьет
 ц со
 Три-
 рак-
 иль-
 ров-
 хао-
 сов.
 ся и
 кой-
 нал»
 ней-
 тем
 ще-
 роль-
 ика-
 себя
 вою
 ими
 ные
 во и
 ка к
 ачи-
 ще-
 Если
 вми,
 ание

ИЯ
ую
ле-
ки
д-
е-
]ху
т-
ой
и-
и.
е-
т-
ия
ют
а-
е-
ли
сь
ль-
ги
з-
з-
н-
ль-
е-
у
ы-
та-
ую
е-
ит
а-
ч-
ях
ю-

7.

227

()

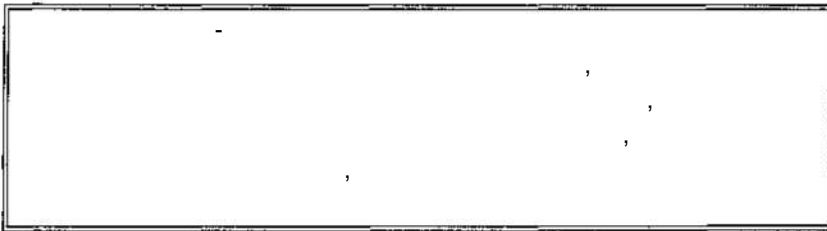

()

CJ&

« »
()

(« », « »).

()

(. 7.3).

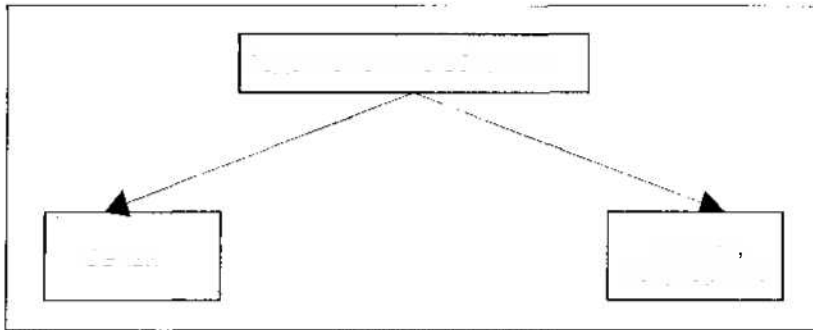

. 7.3

(« »),

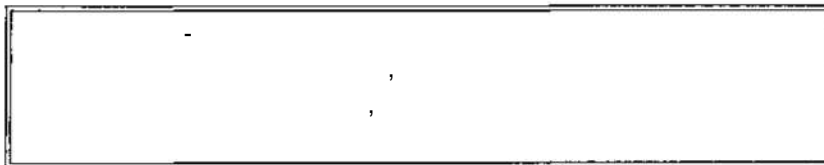

), — ?
?
?

« » « ».

НИЯ
ющ-
отся
дру-
аче-
ают
гри-
вам
тно-
рии



()
()
)

Экзоза

Экзоза

t

1860-

дол-
лько
ится
ос-
ные

вен-
ит в
вен-
скую

пре-
мны-
ть и
Или
иди-
щее

ова-
лько

J

III.

= 230

f

+ я семья

()

патриархальная семья

• f

familia —

familia, familus — ;

Многодетная семья

Любовь

£ Q

Kapl (ocg 1 HON

S

/ i.

^

| /J

1

Lueij

!

(

1

|

;

^

}

noj

<

НАНИЯ

ность.
изница
пере-
лиан-
ачные,
общее
жить в
рными
юрат —
нами и

товод-
ость и
нача-
Пере-
рхаль-
обье-
енами.
ыли, —
аслед-

гальной
familia,
— раб;

хозяйи-
беспе-
ужчину
рстока
юрмой

дается
Однако
лько от

моно-
ая лю-
имело
ужей и
кены и
мужа-
ствен-
появи-
ужа.
одном
оторой
то че-

7.

231

).

()

*Современный
с.м.128*

XX

(« »).

1. ()

(- , -),

2.

3. « » ()

-
-
-
-
-

Кризис семьи?

"Серпентная мона-
рхия"

f

Въ
С
Ст
5
<«
0{
Mi
/
<

1
N

4 19
 - 1 37 - 42 - 38
 - 38 - 29 20 ()
).
 600

()

« »

Семья семьи

:

1)

2)

3)

4)

5)

6)

7)

«

»

XXI

»,

).

«

»



7. 3. 5.

« » - « ».



_____ (_____
_____).

?

?

f

?

»

(

.) «

«

»

»¹¹⁸.

— «

».

?

().

(

)

«

».

?

вуют
, как
над-
ие --
рво-
зна-
елем

при-
т на-

пост-
про-
ской
тель-
пает-

толь-
олько
а сла-
досле
ино-
телей
нгов.
ящее
водя-
ней...
нства
шкин
вдеде
ногим
ровах
рус-

ника-
ители
ресе-
янной
е там,
дины)
, ита-
ждан
местах
ими к

ие эт-
русские

?

()

(), (

30 1983

1 "9

?

() (

« »

« »)

?

!

?

?



()

« »

()

()

Этическое со-
чувствие -
чувство
сопричастности к
истории народа

« »

« » ()

« »

« »

АНИЯ

ичес-
тории
тозяй-
в ней

юсти,
димое
тории
пред-
их эт-

ть, по
эт по-
ноге-
ой) и,

я
й
ий

дстав-
лежа-
рмком
этому
дству»
ая на-

дей-
ней.

этни-

фак-

гносу,

умает

осоз-

м по-

пред-

аже у

жива-

тий, а

лений

доста-

ходцы

опре-

того,

« »:

()

()

« », « » « »

« » « »

« »

()

J<11-4 J

!><1 -iv?>

VtmuiU/ fl

Htm&nxx-

1 1

10SiASj 7*1 \t-k444W-

kfw tu:tnGpt.<y

()

()

()

« »



III.

= 238

Hergate

()

!

!

« »

« »

« »

« »

!

f

()

(

)



1

III.

-I

« »,

«

» 123 .

!

t

« ».

« ».

«

».

« »

,

».

« ».

(

).

« » « »

«

(

.)

». «

» 124 .

«

».

123

121

, 1992. . 111.

, 1999. . 91.

р

Λ

Н

Р

К

Д

Т

С

Н

Н

М

Г

Л

Д

Н

М

У

С

М

У

С

М

У

С

М

У

С

М

У

С

М

У

С

М

У

Существует ли
"H.it { * frti 11
x*360/um.?"

« »

?

« », . . .
?

126

1.

f

АНИЯ

7.

и. Это
япон-
мысле,
дения:
т себя

анти-
полу-
тение
при-
асце-
герно
ре и

тому,
исти-
дер-
етьи
гали-
зре-
дпо-
тер,
того
Но

аче-
ко-
мысл
ель-
чно-

юго
бор
щих

рно-
счи-
и, а
ей-
хо-
ца-
ся.
ать
ему
два
тб.

?

...

?

!»¹²⁷

« -

»

!

« »

« » ()

« »

«

», «

» 28

« »

« »

2.

«

1910, 1912, 1913

», « » (mens -).

(-),

20
» 129

лич-
ения и
сдано
жизни
дналь-
сред-
ть ис-
ть са-
реде-
до сих
р-пер-
ым са-
вооб-
ц, все
ь, или
- то
обыч-

окуп-
-либо
ых на
ы» -

рак-
стных
цио-
плек-
яется
плек-
рой, в
аль-
й ха-
а. Он
обна-
куль-
ктах
этом
иду-

эзен-
арак-
ии). и
исло-

ения
мах,

россии

« »

»,

(. . . 7.1)

. 7.1

()

некая заданная «от природ.»



Bat

XX

HI

^ + 2/4.*
Иде отиде

« »

« »

Иде отиде

«

»

*

« »

»

(
)

«

Принята реше-
ние VI
1/1

()

«

4.

()).

),

«

».

5.

«

».

(1975),

(1990)

(1948),

70%

1990-

XXI

XX

7. 3. 6.

VI

classis -

).

(

i

« ... »

XVI »¹³¹

XIX

1983. 567, 569.

(...)

(...)

XIX

И.А.М.И.И.Л.И
.И.И.И.И.И.И.И.И.
И.И.И.И.И.И.

1.

,32

)? (?

2.

(« »).

3.

().

4.

():

XX

(. stratum -).

()

*С'тримме "fiki" **



f

1)

« »

(), 2)

(

.), 3)

).

«

»

1) «

» -

.); 2) « » -

, 3) « » -

() (),

1)



III.

50

« »

« »

« »:



« »

cr
II
H
W
B
T
P
L

- 62, 50% (- 60, - 58).
 20% 10%.
 10-15 10%
 11:1, 14:1 (6:1, 0,25% 82%)
 40:1. 4:1, 25:1, 100
 « »
 7.1,
 » XX
 « »
 ? ? « »
 XXI
 ?

7. 3. 7.

§7.3.3,



1

f

д
 =
 и,
 ле
 и
 у-
 в
 ре-
 ша
 ив-
 ьет
 сп-
 ен-
 юм,
 юс-
 я в
 ле-
 сли
 , то
 ши-
 зис
 в, а
 шой
 сто-
 шей
 ере-
 льше
 при-
 ечати
 ными

(1841-1931)

()

1.

?

?

(1843-1904)

«

»



- 1. _____
- 2. _____
- 3. _____

Г
М
Г
Г

х

1

«

134

III.

(1841-1931)

()

1.

?

?

(1843-1904)

«

»



1. _____
2. _____
3. _____

LL
PI

XO

«

НАНИЯ

па рас-
юкида-
кидают
посто-
т пред-
ры.

циолог
зруши-
ва сле-
ргичес-
ся пси-
людей
ляются
еловек
юлиру-
в зара-
ки, по-
ствия.

ите, как
и?

«Мне-
психи-
такта,
ковную



и. Рас-
и теле-
ствен-
наково
ты или
бы со-
мпании
и. Все

лавные

ть дей-

яющих

и.

7.

259

f

: 2+2-5 (7,8,9...).



1

()

134

»

op2CHUlicl-

).

(

«

»

«

»

1)

, 2)

, 3)

134

, 1994 (.6).

(-
 : ,)
 « »
 : « »
)
 (:)

- 1) _____ ;
- 2) _____ ;
- 3) _____ ;
- 4) _____ ;

(

).



1



III.

()

?

?



-> -/\V,LC
It tl. Jf>,\ i>*
сод. нестич. ин
e i/r. ... ^V-t/V

()



JI.
<
01
e
<
HI
nf
4V

()

(

).



(

),

(

(),

IV

(,)

« »

« »

« », . . . ,

ИЯ
Д-
для
ния
ль-

И И
во-
ди-
ди-
на
ст-
я в
ль-
ты-

ва-
ве-
на
гих
вн-
ых
оз-
ым
ен-
но
из-
ос-
мо
та-
ся
ия
е-

до
ни
ия»
н»,
ом,
и-
ен-
кой
ра-
об-
ид
по-
ес-
ва.

1.

2.

3.

4.

Лриѣ-к-IXi*
JT&C•) jVWtiVI

f

ДунланFU
20020920160

1.

2.

3.

4.

1.

2.

3.

£

Механика
посредств

•
•

()

7.

269

• () ;

•



(. 7.3).

11 1/2
2000

III.



• ()

()

•

•

()

() -

() -

bcyjtTpCnidsnnlai
 ny&eptswn&m -
 HVJJtllhltr/(tiOCI' 1A
 2Exr.ygapcm& cwI
 zocy-
 < < & 60Amw-
 pam «X_ *
 B&HQUARIX ONIFKUIE-

(,),
(),

(,)

(, , , ,)
()
()

1982-1989),
(

1815-1848

(, , , ,)

1882 , 1914

(. 7.4).

. 7.4.

f

?

?

7.

273

XX

!

1

De. no. f. In U. W

(),
(, , .),

XVIII

1930-

?

fWHUiii

-
-
-
-
-



?

: «
»
?

Учредител
Европейска Академия
геноУпрвиим

*

?
сучинен — tit.

«

»

(

)

! : jzocyc/ot/
субстантивна обележи-
тележна

§ 7. 4.

7. 4. 1.

(. §10.6.1).

£

£

XX

XX

?

«

»

«

»,

?

« II »

« II, »

« ? »

« »;

« »

» (S10.6.5),

« ? »

« — »

« — (1877-1950)¹³⁵.

« »

f

« - » I,)

« " »

»

Социальная
альность =
объективные ус-
ловия бытия

f

f

« »

7.

279

(«

»).



Человек, носивший
изменчивый...
... 88 0120

« »



« »

Особе ...» m .<1-
/<0 ... & HiZH\OpLUA

1.

7.4 - « ».

« » ()

« - » -

7. 4. 2.

(§7.2.4),

()
()
) -
()

7 J . C&ljCCni&n -
ca.100p20k13/10
иляся tuc/rvw /
&L-t At'IO
.xnpixbm&uHn iC.15E
H&20



t

« »¹³⁶



omnes»), « » («omnia bella contra

« »), -j

« » « ».

« »), « ?-

« » « ».

¹³⁶

III.

« »,

(§7.3.2),

« »

(

).

«

»

!»

: «

(

).

(XVIII .)

«

» XIX

XX

Открытие совершено

()

« _____ »

_____ () _____



...),

« _____ »,

« _____ »¹³⁷

()

(

).

III.

« » - « ».



, XX

XX

« СТВО»¹³⁸

« » «

» _____

Д
С
П
О
В
Н
П
Е
Н
У
П

К
М

НИЯ

ЕТСЯ
ЛНИХ
ЕСЛИ
НО».
И С
СВО-

« »
,
», « »
, « -
» -

АТО-
ЭНО-
АНЫ.
ПЫТ
ЗАЮТ
, НО,
ДЕР-
АВЫ
ЗА-
ЛЕЕ
ЩЕ-
ЗОб-
МИ-
СТВ
УГИХ

7.4. 3.

, « » -
, « », -

()
(1668-1744)

ЕН-
Во
ЛЬ-
ЫН-
ВИА

; « »
; « », -

ЦЕ-
РО-

(1744-1803)

ЗАТЬ
ЧЕ-

« » XIX-XX

ОТ
ВА-
ДЕТ
РЕЗ
Ы-

()

ЛПА
ОГО
ВД-
СО-

()



III.

11
4
i
"V"
"1"
I
I
h

Utk-
1

139
80
60%
2500
11-
(2-3 11-),
(2-3) 5%
«
»

1

7.4

XX

XXI

2201-2003 2012-2014

1905 -	1917 -	1927 -	1937 -	1947 -	1957 -	1968 -	1979 -	1990 -	2001 -	2012 -
1907	1918	1929	1938	1949	1959	1969	1981	1992	2003	2014

7.4

XIX . XIX-XX ¹⁴⁰
 « 7-11 (« -
 »).
 — 48-55 («
 »). « » - *Экономические циклы*
 « -
 ».
 « -
 »:
 () .

7.5

« » (1920-
 1914-1920) .

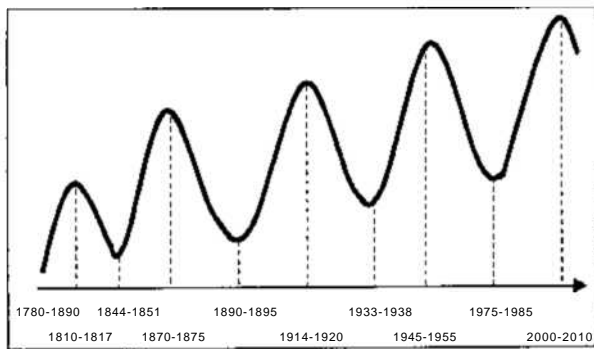

7.5

140

А.М.

//

1989;
 1986;
 .9. 1986;
 1992;
 1999 (.).

7.4. 4.

() .

()

() .

Общество - сис-
1, № 8 " W

« »:

() .

()

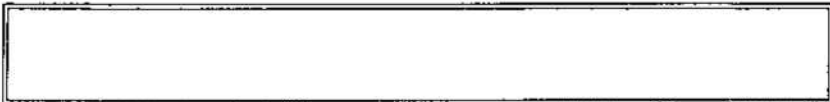

« »

»,

()

fork .- .) .

»:

«

« » () .



f



(§7.4.1),



«

» 4.

(

).

(

«

»).

»

«

i**
Λ £ I i i e, n o k o -
, U (t l e t 1 ;
o c n c & σ i i Δ
o o f j & C n - t & t

1

...»¹⁴² ?

141

142

10 . . 6 . . , 1958 . . 95.

1991 . . 37.

//

Iff

() () ()
 () « »
), (attractio —
). (« »)



7.6

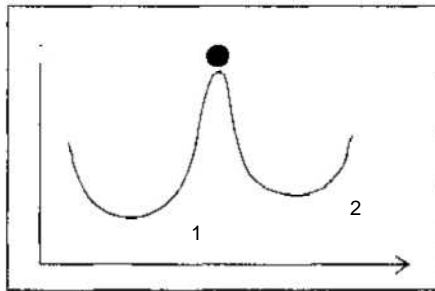

7.6

« »



« »

f

143

(« »)

(« »),

« »

f

(. . . 7.7)

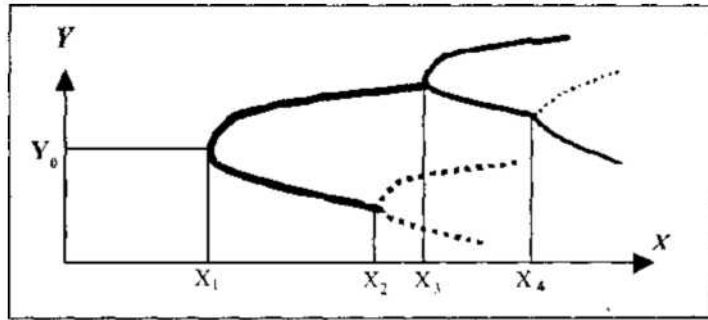

7.7

Y -
X -
X₁, X₂, X₃, X₄ -
Y₀ -

(. . . 7.8).

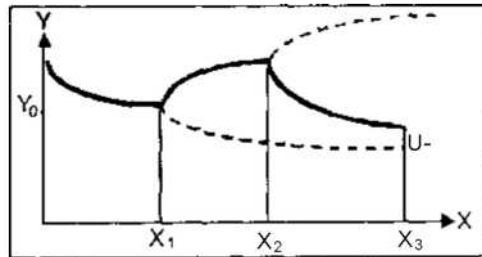

7.8

в
м
в
ц
д
и
е
в
в
онн
дол
ин
ци
ат
ви
ни
ет
то
се
ш
п
у
7
н
в
в
ц
п
а
э
с
в

2 -
 ? : !

3

« » (XX)
 ()
 « »

()

7. 4. 5.

« »
 « »

•
 •
 •
)
 ?



f

144

- 1) , 2) , 3)

« »
» ,

«

« »

» ,

«

f

НИЯ

рас-
сче-
оже-
про-
отря-
сто-
ного
дной

ка из
три
нием
тва и
гими
млях
рим-
дли-

егда
иро-
зем-
вным
атт-
ущей
нци-
ития
, на-
ению
шен-
про-
нной

обо-
не в
зру-
за-
луги.
ской
пло-
щего

чной
вием
и-ко-
том,
торию

» 145

()

XX

\ » | k3' | .1
- *Воскресенье*
- *воскресенье*
• УХ » *от 1***
- *!*

III.

(,)

» (-).

t

« , - »

(390-338 . .),

!

AV

B

Hi

«

"V

7.

« »

(

, « ,

»).

-«

(. 7.9).

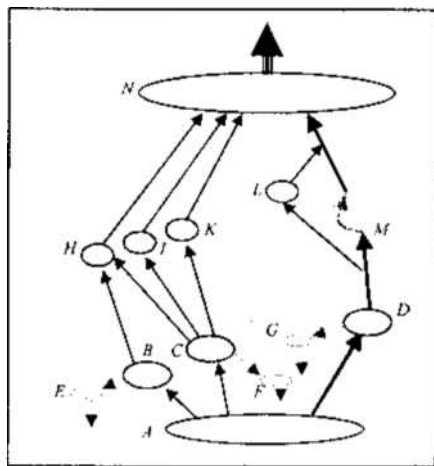

7.9

()
(E,F,G)

(D)

()

N.

(,1,)
)

N.

1

7. 4. 6.

»

« »



« » « ».

«

»⁶.

: 1)

: 2)

()

11, W*HOI? obutt!£.~)£& .

1)

: «

), «

), «

» (.)

), «

XXI

),

25—50

XVIII

XX

« »)

(« »)

XX . «

»

«

(

)

(— 70—90%).

10—20

1—5%

— 10—20%,

— 70—90%.

Перелом
ОС.н.УА
ного обидонGa

()

: «

»

«

»,

« » (

)

- «

»,

f

60
1 050 000

2000

1 700 000

50-

400 000

« »

(\$7.4.10).

« »

?

« »

2)

« »

« »

!

« »

7.4.7.

?

f

« »

1880 -

100

100

1940-

i
N

1Я
ни
е-
ч-
их
не
я-
а-
и-
ке
эл
эл-
з-
их
эл-
им
т-
э-
лп
ид
з-
ю
ь
э-
э-
ы
)-
э-

1974 .
- 2024 .^{147.}

« »

» «

« » —

» 1848 .

: «

10—15

t

¹⁴⁸ (

.)

III

1980-

¹¹⁷
А

//

1, 1989.

1968 .

« » « » .

30

«

» .

», (« » «
).
 « », (
).
 (

Глобальные
 знамен

XXI

)
 («
 »). XX
 « »

« - »
 « -

» , « - » , -

« -

» , -

(
).

« -

»

XVI

« - » .

« » -

« » « » () .

« - »

«

» , -

« - »

(. , -

.) ,

«

» .

« »

»

» ,

«

»

« »

« » .

• «

» .

III.

(.)
» «
: 1)
; 2) ; 3)

XXI

»
»

XXI

7. 4. 8.

(XVI .),
« »
» « - »
« » «
»
»

- 8-9

4

£

) (



» .49

!

t

t

150

« »

()
 (« » , « » -
)
 , «
 ...»,
 ?
 « » —
 , « ?», («
) , « »
 , «
 (COOP)
 « »
 « »
 , « »
 ()
 » ,



XVIII I

(« »)

XX

« »

: « », « » « » - ?

XXI

».

?

Чмо жген Рое-
сна.б XXI ••-те?

1) « »

2) « »

3) « »

4) (« »)

5) (« »

6) »).

).

(, ,) .

7.4. 9.

?

?

Миж. ^{МІСАТ}
Одз. 10-7-и Нфт 10-е-ТЛ7-
pitbj

«

»

(,1,9).

«

»

«

».

III.

« »

XVIII

XIX



« »

& t)*uii]£ ty
moner»t

.i

« »

XIX

XX

KcJMLjerUflA*

> 1' tti, UHHzCif-LH'JRHt

«

» « »



f

1970-

« »,

« »,



7.

315

«

f

»151.

?

2'piCCn

«

»

!

?

Kpau 1*111 iXMA-fr:
cirt&si-tHoze -
zpecccx

III.

316

f

« _____ »

« _____ », _____

« _____ », _____

(_____)

« _____ » XX

!

• _____ (_____)

• _____ ;

• _____ ;

• _____ ;

» (. «).

—

)

(

(

) —

» (. «).



?

?

& &
вост. историчес-
коз.

f



?

? « »? ? ?

» 153

7.4.

- 1) (« ») —
- 2) (« ») —

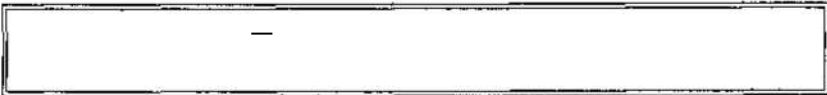

Содержание
содержится с си-
ИСМ рабу.ин



« _____ »: « _____ »

- _____ (—)
- _____ (_____)
- _____ .),
- _____ ;
- _____ ;

(. . . 7.5).

.....

. 7. 5

(§ 7.4.8).

%

esntweclt-Ht
zpe .cc ^ djo, жен
|I> федально

80—90%

?

?

1818

« »
? « », « »

?

« »,
?

1)

2)

« »,
« », « »



t

t

¹enLie
проблема

• (, , .) .

• (

•) .

• (, ,) ,

• ,

•

•

» «

» «

... , ,

) .

f

9 XX . XXI .

? 1999 6

• 240 ;

• — 223 ;

• — 40 ;

• — 500 ;

• - 587

2 . 886

XXI !

калозимаских

PCVv 'IICHim

7. 4. 11.

пресс опирается
на развитие
«...»

f

V-IV

XIX

7.

325

!

f

Духовное
tzotfe iit* *n&j-*
вание человека

1.

Возвращение ro-
*& **

« »

1

III



« »

« »

?

«

ΕΡΩΤΗΜΑΤΟ (1971)
2. Ηεν* fi
ηρρρε -(1£

« » (§7.4.9).



« ».

3.

«Cboooyc 44 F
«Cboooyc EBB»

« ».

?

« ».

() .

« () » 157



?

f

« ... » 5

« »

» 159

f

157 : 6 . . . , 1965. .4. .1. . 465.

158 . . . , 1984. . . . 182.

159 . M. - . . , 1935. .8. . 19.

« »

(1874—1948),

«

», —

7.4. 12.

?

!

?

f

« » « »

« ... » (...)
(1853-1900).
« ... », (1863-1945) (1881 -
1955),
« ... ».
« ... ».

t

()

?

«

?

?

?»¹⁶⁰

« »

IU 11, /-118-
enp 76 020
MCCB/118-117

« »

t

«

»¹⁶¹

¹⁶⁰
¹⁶¹

//

1, 1994. . 19-20.
. . II. M., 1992. . 320.

E
B
N
M
O
T
O
E
L
6
L
T
E
C

, , -
 , -
 — ,
 | -
 « — » -
 , -
 , -
 , -
 — -
 (« »)
 , « »
 (—)
 « »,

Меловые
 горах в южной части
 Сибирского наса
 а в Амурск

=

8.

§ 8. 1.

8.1.1.

(yvwoi^A -),
162 (] -
).

(§6.2.6).

».



!<? 334T-

r-18-?

1.

... 344-
HLEST

f

... ()

... ()

... ?

... ?

... « »

... ?

(. . . 8.1).



. 8.1

?
(§6.2.6).

XIX

!
f
i

»¹⁶³

НИЯ

(.),

« ».

(§4.3.5).

(.)

)

« ».

*Тождество
mUSI мышления*

f

8.3).

(.)
(.),

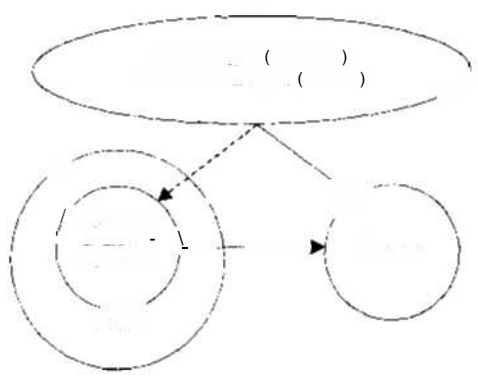

ени-
роти-
быть
Эта

ду-
щей
дят-
пыт
/ что
олу-
Тод-
жно
ьяс-
ыше

сто-
мые
ная

был
ув-
ии
я у
, в
по-

га-
ые
на
е-

III.

= 340

Субъективно-
1 V 15/2
1.1. VI

()

« »

« »

« », « »

()⁴,

()

« - »

(. 8.4).

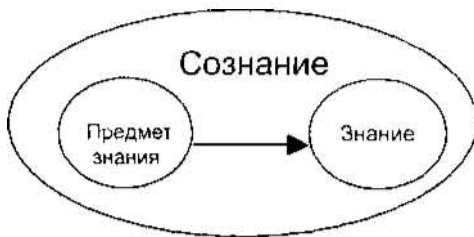

8.4

Р-К/СВ - 1000000

4.3.4, §§6.2.9, 6.3.1)

(. §§4.2.5,

(- immanens -)

(. 8.5).

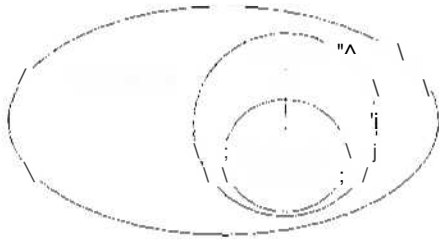

8.5

f



1

/Wtwiepi'faibfOHM -
ческая теория
ncXIHaiHiiW

(§§ 5.3.3-5.3.4).

(-1)

(-2),

(-3) (. . 8.7).

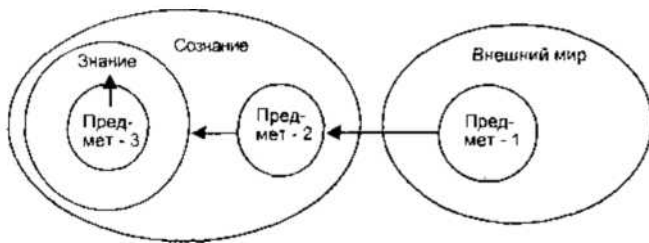

8.7

-1 -

-2 -3 -

(

)

(«

»).

III.

XVIII-XIX

()

« »

XIX

(§6.2.6).

^ ^

165

« »

t

» 16

165

166

..1990.

IX:

, 1998. . 188.

npj

8.f

8.1. 2.

(§8.3.7),

(8.8).

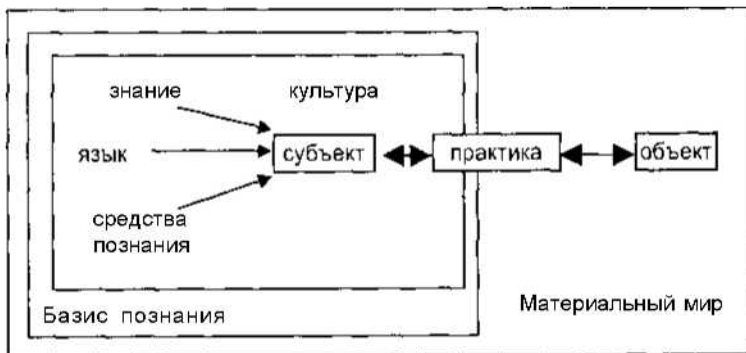

III.

* / < *) *

« »

Объект
называется (V)

t

!

.8.7 « -1 » « -2 »),

_____)

ЖТ

(§6.1),

PV
HQ
Oj
1
Nj
eg
ci
edj
n<J

a
п
ч

В
В
Н
е

-ИЯ

азу-
ст --
лен
ще-
иду-
ный
сия,
иле
це-
зна-
ния
асть
лек-
оде

ате-
ишь
н из
лия.
ате-
обо-
раз

ага-
два-
зедь
и. а
ные
тем
этот
взя-
кру-
ыми
за-
его

ьно-
тно-
ва и
дин
из

ками
эмия
и ор-
скую
урмы

« ».

(§6.4.7).

jh;
предпосылки
познания

()¹⁶⁷.

Базис
познания

(),

£

1

r/pt.ik'4tJ<u

(§6.3.9).

(§8.2.4).

М(1.
включает «...»
иСjtiKf
поз... ..
бл... ..

Обоснование
этой цены

это
ва
рол
ще
не
окр
нен

§ 8
8.

1

прак-
тичес-
жения
ессе.
еской
з цель
акти-
нава-
янно
сущей
витие
еских
сред-
верки

ечес-
ность
недо-
т, так
миру,
озна-

ьект,
зисом
ьект
име-
ству-
то не
о оно
ляет-
суще-
итать
Иначе
угод-
вами
про-
вить).

ни в
По-



§ 8. 2.

8. 2.1.

?

« »

: « »

« »

« »



...
hrc^t-ft-i*.*upt i/cV ifiH

(: «... »
»¹⁶⁸).

« »

: « »

« »

f

...
определение не-
ДитиН-а

« »,

(...) ,

*Козериния и
празматическая
triflOpLiUififUI*

(...) ,

(...)

(...)

8.

351

8.2.2.

Т7рt.t*ut4H
объективности

«
»...

!

!

« »

169

« »
»

!

f

- ко^кpeui i/ -

III.

« »
 « », « »
 », « »



« »

(,)

- \i/n U1 i' f/14H-
 > JIAI < » l' -krc. fl-
 jJ JVI + + h' 14 < <
 .XK 0 0 1 2 3 4 n, - Jll n HI *

« » « »

III.

« »
 « »,
 »,
 « »

!

t

Ил*1
 «- *-(-
)
 //le?W>+8Xr f <Y4*+1-
 .XAD)1P2N2 11C)11P1P1P

(,)
 « » « »

t

£

Uaz. vi 13, 14
περισμυβησις.



?

« »

- ?
-
- ?



».
».
«
», « »
«
» (1880):

8.2. 3.

? -

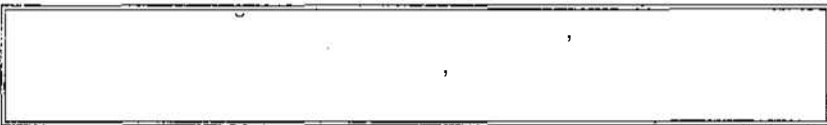

V

t

()

()

?

()

).

« »

?

—

?

1920-

170

1970-

()

()

()

()

171

¹⁷⁰ Schlick . Allgemeine Erkenntnislehre. Berlin, 1925.
¹⁷¹ 1. 1974.

»,
 (-2 -3 . 8.7).

: «

»¹⁷¹»

(1857-1936)

f

« »

»⁷³

»,

(.).

(«

»),

8. 2. 4.

): «

III.

» 174

«

»,

175

§8.2.1.

«

»

(

)

(

)

(

.)

(§ 8.1.1).

174

175

>

||

1
1

»).

(
: $\sin 2a = 2 \sin a \cdot \cos a$).

« ».



« ».

(§4.3.4).

XX (1854-1917)

(»)

V "«WJ*": -itwirMi rJ.

(1891-1970)

XX

« ».

(. 1924) -

« ».

« »

« ».

(§8.2.1).

8.

361

?

8. 2. 5.

(§6.3.7).

§8.2.3?

§8.2.3

t

« _____ » (§8.3.3)

_____)

f

(_____),

3.

(_____ !)

« _____ »

4.

_____ ПОДТВЕРЖДЕНЫ, НИ ОПРОВЕРГНУТЫ

_____)

« _____ »

(« _____ », « _____ »)

5.

8.

365

XX

W

t

!

f

!

f

»76

*

?
 ?
 (
) , ?
 ?

8. 2. 6.

« » « » , « » « » ,
 « » « » « » « »

).
 1.

(§8.1.1),

§8.1.1,

(« - !»),

« »,

(§3.2).

(. . .)
,

(. . .

f

(. . §9.4.2).

!

!

« _____

» (« »).

§§6.2.9; 6.5).

IV

« »;

?

(§8.1.1)

»

«

».

?

()

«

»¹⁷⁷.

(1)	
(2)	

(2)

(2)

(2)

(2)

(

»).

(2)

(1).

(2)

§ 8. 3.

8.3.1.

: 1)

2)

!

f

« » (« »)

()

« »

1)

2)

8.

371

8. 3. 2.

: 1) , 2) , 3)

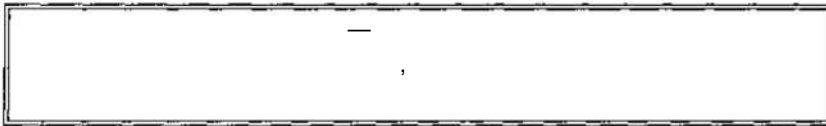

20



?

8.9

8.9
(« »)

8.9.



f

?

•

£



t

8.

до

о

ТУ

В

и

ЗН

И

о

ТС

Н

Н

ИЯ
де-
об-
в.в.
ва
ало
Мы
ых
и-
е-
ю
о-
е
е
н-
э-
Ю
Е
ь
т-

8.

373

).

8. 3. 3.

(. .).

« »
(«

»);
1)
, 2) « , 3) « ».

В

(« », « », « »),
(« », « », « »).

: 1) « », 2) « ».

• : 1) «
• », 2) « »;
• : 1) « », 2) « »;
1) «

», 2) « ».
« »



По-прежнему!



(Zy>kffe.4L)e



S-P, S

«-»

S

f

» — « », — « », «
» — ().
« - »
).

f

- « »,
- « »,
- « ».

»).

Yno&cdc.*>te.HUG

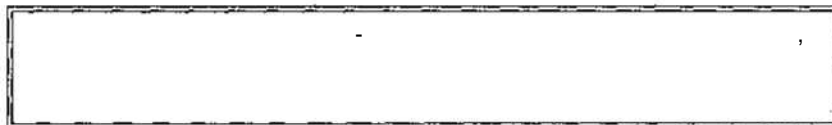

« » « »,

« » « ».

()

- S

S -

() S , - P
S 2 - P
.....

↓ 1, S_{a1}, ... S_n-S

S -

()



yy107:vr



()



14 Dec 1951



()

() _____ () 3
y

(d) _____ (D) 3

« » « , » (« » : « , »)
«-» {«-» : « , »}.



III.

() (D)

() () z>

_____ y

(f) (F) X ID

_____ x

() (F)

() .

() ()

() (G) — " 2

S — " 2,

S —

1

1. _____ ? 2. _____

3. _____ 4. _____

8. 3. 4.

« »

I

« ».

« »
« »

f

« »

« » « »

« »

(

).

« »

« »

»

179

«

« »

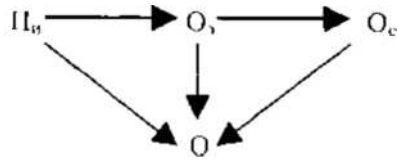

. 8.11

» « » ,

8. 3. 5.

1.

Параметры

2.

Минимум

3.

()

(
.)

(. 8.1).

			(0->)	
			(-)	

. 8.1

8. 3. 6.

()

« » ()

§§6.2.7; 6.2.8

§8.3.4

« » ?

?

?

* «ЗВ»
 «f-fidp» +itUf
 «миле»
 «протект», без
 «у»
 «малтия»
 «разрешено»
 /1 <2<2

III.

§6.2.6; 6.2.7).

180 (

?

С
С
Ф
С
У
И
К
Д
П
Ц
И

Н
Я

f

180



f

/(...)

» \<...)



(§6.3.4).

(«

« _____ »).

« _____ », « _____ »)

/!fujtto, !f? ! Zalkae

naznawie

(« _____ »),

Ампонанор-

*. (if) гнороб-

ит-нит*

исчелюкы



« _____ », « _____ »

« _____ », « _____ »

?

III.



Начислено



»

«



(§3.2).

(§2.1),

8.

389

«
»¹⁸³

t

!

!

(§3.3)

«
»
«
»

«
»

U't toe <

(1-3),

hLiyki•

(§3.1).

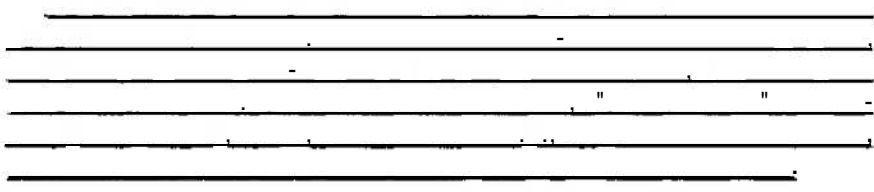

(. . . 8.12):

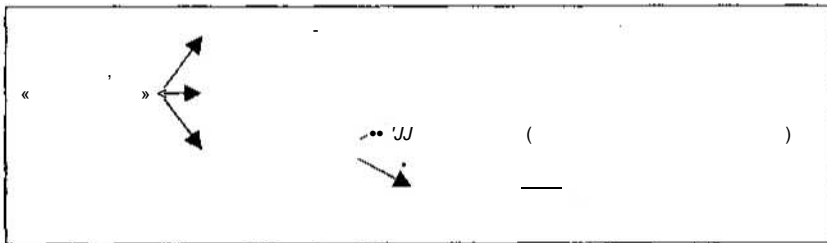

8.12

1
1

9.

§ 9. 1.

9.1.1.

?

(« »).

()

XVI-XVII

XVI-XVII

?

IV-III . . . ?

XVI-XVII



XVI—XVII	
^	XVI—XVII

9. 1.2.

Першин .vhi'i;
прегнайка

1) I . . . XVI . . .

(. . .),



III — II

« »),

(. . .)

f

XVII

«

».

«

2) XVI-XVII

ИИ
ИИ/• < " ИИИИ-
ИИИИ (И ИИ ИИИИ)

(8 1642 .)

(4 1643 .)

» 184

185

XVII

(1660),

(1666).

184

X.

1993, 10.

.66-67.

185

1623-1624

» (. . . .2. M., 1972. . 499).

	(1739)	(1700),	(1724),
	55		
21	I	11	
	XVIII	(
)		
«			
	».		
«Nullum in verba» («		»).	
«		»	
			«
		».	
	()	

Третья часть
книжки II

3) XVIII-XIX

£

	XVIII	10	
	XIX		100
XVI	«	»	
	XIX		
«	»		
	1850		
	1950	10	1825
	XIX		

4) XX

XX

II !>IIUI
эмт: поэмк,м-
2^rIIJtA

HtJ
KLI

XIX-XX

XX

(
,
)
).

« »

50-100

2-3

£

XX

« »

XX

5-6

. .).

III.

= 396

XX

90%

10%

5%

()

t

»¹⁸⁶

« »

) -

(

«

».

« »

(

).

Kālc
M. tinnih
pazīny, f(,1n (jH
«1»
Bekye
(f-hprtU.l)



« »

зэт
де
чае
мн

9.

397

?

1

?

? (. §9.8.2).

§9.2.

(

),

?

1.

2.

3.

4.

)

5.

f

1849

!

1871

$$1849 + (1+8+4+9) = 1871.$$

1888

1871 +

$$(1+8+7+1) = 1888.$$

?

§9.3.

9. 3. 1.

АНИЯ

9.

399

ИМО-
наук,

- 1) _____
- 2) _____
- 3) _____

9. 3. 2.

« - »

« »

: 1)

(
); 2)
(
) ; 3)
, 4)

« » (« »)⁸⁷.

(

.),

« » — 23

1900

XX

?

11"

3, 1985.

f

(§8.2.6).

Критерии
связи между...

9. 3. 3.

[Empty rectangular box]

I

I

!

f
f

и
та
б;
не

... } * / V ^ L / Z ' /
... / Z ' /

(§8.2.6).

« » ,

« » ,

« »

« » ,

f

« »

« »

).

(

... ! < r M F) o b

« » ,

« »

« »

« »

(. . .)

(

).

(. . . 9.1):

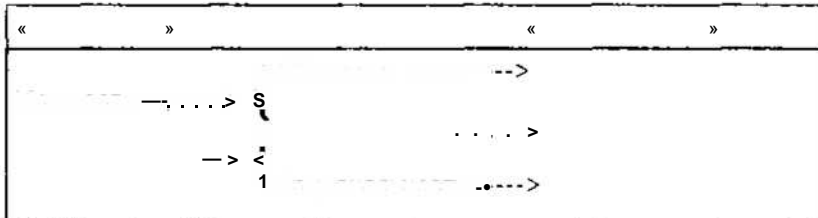

. 9.1

^cUriin*
 <() u.ut-1
 li nag-
 XOLyXUfl«lf k H~
 • 148.10
 log

1 !

9.

403

« »

9. 3. 4.

Предметное
: знание

(, ,),

« »

£

III.

« »
).
 ()
 —)
 — « »
 « »
 « », ,
 ()
).

 « »
 (),
 ()
). « »
 ()
).

f

!

f

VC
 E
 Ч
 P
 3
 T
 T
 K
 K
 M
 H

V
 L
 K
 S
 V
 T

J
 I
 S
 E
 P
 H
 C

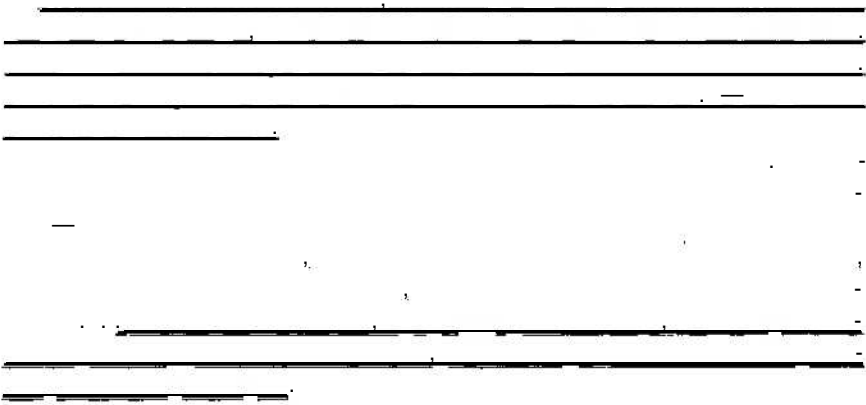

[1

§ 9. 4.

9. 4. 1.

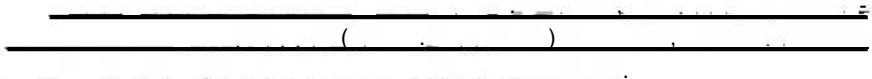

§8.4.3

Э.М.Итпи 14тс:Uoi?
JиMтHиH*

()
,

« »

R, " R

R! —

R, —

»

«

(Ptlk'IMI ... st6-
 - W >t>U~U Itfrll •
 - #» HO
 HC&i.v/mtzuAlnAtt I
 <•/> 1
 t L, I' ' It 113'ruü

».
 («

(«

»)

t

»).

- Дмн. ввс/af?
 — закон

).

)

V.

$$V = V_0(1+cct^\circ) ,$$

V₀ -

$$t^\circ = 0, \quad a -$$

f

f

III.

9. 4. 2.



Tec * l<c:l<s>.
J.HS1

1

, I -

(

),

„ „ -

I.

T<:<>pt?iz<kw
We?e?lt

188

, tie>-il3,Tilt'«K<w
rht&rix ?"

188

").



$\sigma_k = 1.4 \cdot 10^4 \text{ кг/см}^2$
ттм мfoptui
* 71, HC'Htt? i,
ifVfck* > 7NM

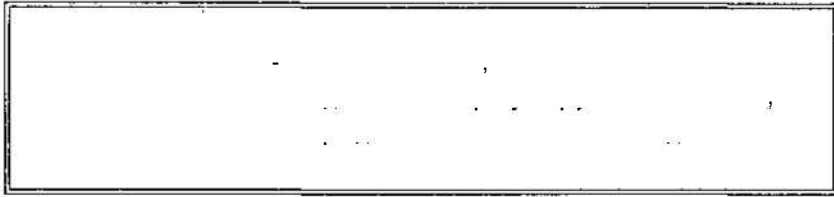

(), () ()

v

Аккумуляторная батарея

Формализация

()

« »

).

(

).

(

« »

Vt*u>me*rmUo-Cjtf-
gylcmI firHIJ ti
memog



- 1.
- 2.

()

Формализация

()

« »

).

()

« »

Гипотеза-ге-
gyUn 1 / Sh'AU



- 1.
- 2.

()

Математическое моделирование

$$s=f(t), \quad v=ds/dt;$$

$$: f=d^2s/dt^2.$$

(« ») « »

14
?

f

()

f

»

9. 4. 3.

(§9.3.3)

t

§ 9. 5.

9. 5. 1.

() .

(.) .

() ,

1

192

9. 5. 2.

XVI-XVII

§9.4



ия
ме
ме
к
о-
а-
го
а-
с-
ти
им
и-
шь
а-
б-
м
го
ой
е
о-
и-
ю
а-
к-
яч
и
т-
с-
му
ни
е-
ю
о-
е-
ие
м,
а-
д.

f

(§10.7)

П'ї озреї ... urtf
аккомпано, ...
...
...
...
ntzi * ... i tp

XIX-XX

f

(« » ,
) ,

Экспоненция
СІРІІ& 141? <X
методов

1930-

» 193

-«

»,

».

«

t->-t).

«

».

«

»,

«

»,

!) -



(. §7.2.4),

9. 5. 3.



(«

»).

yma +
malyka - & -
- mBe
»Eut. 1' X
malyk

194

.7,

3 «15



•1) I' malyka
malyk

194

Humanities».

«The

В
К
Н
Е
К
Т
И
В
С
О
Д
Е
Р
Ж
А
Н
И
Е
С
О
Д
Е
Р
Ж
А
Н
И
Е
С
О
Д
Е
Р
Ж
А
Н
И
Е

2) "Духотам-
ное" <[?]>xtf

()

(§9.3.4),

.) -

III.



) Исторический подход

»195

«

«

»

4) " с&epi>Ij-
Вае-Мосмн."

«

»

5) " с&epi>Ij- с Вае-
" Vh t \ ^VI* I -
»Kic>»

(

«

»

)



«

»

«

»

6

С
О
Д
Е
Ж
И
Т
Ь

9.

423?

« _____ »

_____ « _____ »

**) LJ, amichno-
fil. MOH' zovuchkiy
aznolen*

« _____ », « _____ »;

_____ « _____ »

£

!

) Сочетание
"oSi»<? k IITtlQ^O" t-
" ekm

« » -

« » « »

« »

()

()

« » -

« »

« » « »

« ()

»³⁶

« »

« »

« » « »

« »

« » « »

f

!

III.

426

t

f

« »

; « »

19

« »

« »)

1"

9. 5. 4.

XVIII

)

()

f

XVI

XVI

« »

¹⁹⁸ Frank . Kybernetische Pedagogik. Stuttgart, 1973.

(Science),

(The Humanities)

XVIII .

(. . .). XIX .

XX .

?



• /4 *uyci*
((Uyci: 111/ *hin>i*
obnekno3



(

).

f

f



•V FjviKH ***
1 1 1 < 1 > •••

£

)

(

)²⁰⁰

(

;

(

);

;

).

(

«know how» - « »

(« »).

3) ...
Д. И. Скворцов

163559: «

».

()

).



9. 5. 5.

!

« _____ »

« _____ »

HIS

!

?

« _____ »

2

XX

Q»,

Q -

Q,

Q,

«

».

« _____ »

« _____ »

w
=

10
fcl

F
Ei
!£
th

pa
a-
ik
»,
D-

ne
a-
k-
M.
ne
ix
im
a-
r
T-
и
D-
ET
P.

ов
р
д-
с-
и
а-
у-
ак
ли

ы-
де
»,
от
го

9.

431

XX



»201

»202



()



203



2011. . . 1965. .55.
200, 1961. .96.
202, 1971. .197.

§ 9. 6. -

9. 6. 1.

« » ,
« » ,
204
« »
» « »

- 1)
- 2)
- 3)

9. 6. 2.

()

9. 6. 3.

9. 6. 4.

« »

« »

()



9. 6. 5.

(. . 9.2).



f

§9.7.

9.7.1. « »

?

« »

f

), (), (), ()

f

f

« ») ²⁰⁵ « » (

« »). («

), (), ().

f

• ()

XVIII XX

f

• « » -

2- XX

1970- « »

f

• ()

f

• « »

« »



206

1) « »

(. latens)

2) « »

()

3)

« »

4) « »

206

ie-
lo

R
la-
le-

In-
fb-
I
Ky
6-
H-

p.

ITb
iv-
ib-
pie
jay

ви-
го-
лов
из-
иш:
j.n,
6-
las
M

"d-

но-

ом
ля
ом

ого

f

1.	(1948-1962).	(-
)	1948		19
	7	1962-63	-

2.	(1962-1966).		
1962-1963	()	(

3.	» -	70	1965	«
	(1966 -	1970-)		
		(, 1968)	

4.	(1970-)		
----	----------	--	--

1000

9. 7. 2.

ле
ры

Н
р
з
н
м
с
е

Ф
з
к
а
т
з
в
п
н
р
в
к
т

Т
з
б
т
т

£

« »

(-)

t

»
?

?

9. 7. 3.

()

III.

•

•

(, , ,) .

« »

() .

() .

« » (« »)

« »



t

P₂

Bi
Bl

I-
I-

2

207

208

« »

()

« »

« »

« »

* имукумухит-
вистекне
оузугн

и<имлм.12



207

208

1983. . 455.
1975.

»

« -

, -

, -

, -

»

« -

».

«

»

-

,

:

«

»

(§8.2.5).

«

».

,

«

»

-

, «

»

-

«

»

—

,

- «

».

^

17 июля

4V

*

«

»

-

-

-

-

-

-

-

-

-

-

-

-

-

-

-

-

-

-

-

-

-

-

-

-

-

-

» 209

Аккредитация
на 1966-1967. Годовые
Европейские про-
граммы

«

«

-

».

-

«

»

—

-

-

-

-

-

-

-

-

-

)

« »

« »

»²¹⁰

($\rightarrow 0$).

h, ...

(h \rightarrow).

($\rightarrow \infty$).

g_{jk}

($g_{jk} \rightarrow 0$ i),

$h \rightarrow \infty$

$\wedge 1 \rightarrow \sim - \rightarrow \circ \circ -$

->» -

»

»

«

«

?

t

- nptt Ht-ftuM; & -
ответствия

(« » « »).

« »

!

? (?)

XVI-

XVII

?

f

«

XVIII

f

III.

== 446

17-

? »²¹¹

!

t

!

« - »

3yd.

4

<

*

T

Of

H₁

)

3»

<

6i

Ti!

«

Hi

212

§ 9. 8.

9. 8.1.

АНИЯ

пост-
2, 211
ТЬ ТО,
В ВЫ-
ПРИ-
АНИЯ
СТОЯ-

ствах
соци-
ний и
твен-

вши-
того
ями
ства
ижу-
сти.

НЫХ
ПОС-
НИЕ
ПРИ-
ОП-
ТЕХ
РАВ-
ДЕ-
ТЬ В
аи-
ен-
тия

«

...» 212

).

»,

§3.1,

: «

(. . .),

« »

« »:
(, ,)

« » (XVI .)

()



III.

XVI-XVII

« »

« »

« » « »

(§.9.6).

»²¹³

«

»²¹⁴

213	/	2	.2.	1978.	37.
2,4	/	2	.2.	1978.	37, 74.

«CB

poj

M
L
L
E
B
O
C
K

450
?•

III.

4

_____ « _____ » _____

_____ « _____ » _____

9. 8. 2.

« _____ »

НОтj

ТИ

col

«

«

», «

»,

«

»²¹⁶

f

XVIII

f

!

_____)

||

V

!

_____)



9.

453

)

«

»²⁷

9. 8. 3.

«

)

(

»²¹⁸

(§9.1.2)

Λ

27
218

//

1996. . 493.

, 1993. .55.

?

?

«

».

?

1970-

(

)

«

».

?

12

«

12

» 219

219

«

», 1977. . 82.

III.

456

t

§ 9. 9.

9.9. 1.

«

?»²²⁰

?

«

»

(«

»)

« »,

« »,

« »

« ».

« », «

».

« »

« »

: « », «

»...

*

XVIII-XIX

XIX-XX

9. 9. 2.

III.





f

221

222

()

221

« »

1999

« »

222

« », 1977. . 28.

)

XX

XXI

10.

§10.1.

10.1.1.

) (ov, ovrog -

XVII 223

« » -

? «

» -

?

« »

« »

« »

« »

():

?

« » (§9.5.2).

?

« » (§9.7.3),

(« »)

« »

» ()

« »

»

()

1

()

10.1): « »

« »



Р-

п-

с-

fc

D-

W

0-

1°

0-

о-

у.

е

го

д-

а-

а,

н-

а-

ве

ю

и-

в

7

5

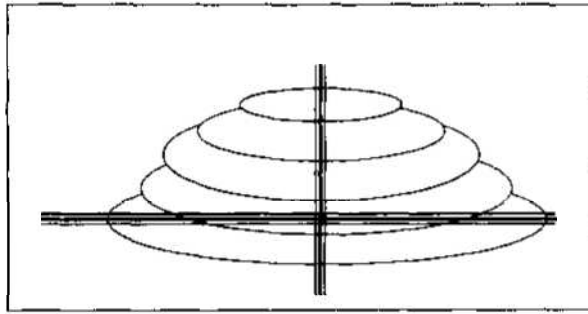

. 10.1

»,

)

« »).

f.

1953),

(1891-

НИЯ

4

« »

()

10. 1.2.

« »

« »,
« » —

(VI . . .).

(§8.3.4)

(« »).

«

».



*



;

;

ль-
ра-
ту,
а,
ви-
ми,
и и
ли-
отя
на-

он-
гия
ж-
ые
аз-
уку
из-
ет
ю-

п-
а-
от
е-
е-
и-
я.
1-
го
о-
ет
бо
и
д-
и-

substantia -

),

(*Субстанция
и атрибут*)

attributum -

).

§4.2.

?

)

(«

()

()

«

»

!

«

», -

225

«

» -

(

.)

§ 10. 2.

10. 2.1.

(«

)



«

»

«

»,

«

)

(. 10.1)

$$=) \left\{ \begin{array}{l} (\quad) \\ (\quad) \\ (\quad) \\ + \quad + \quad + \quad (\quad) \end{array} \right.$$

10.1

... » 226.

- 1) _____
- 2) _____
- 3) _____



7. « i_ri > < L) LiH

10. 2. 2.

(. substratum - ,) ,

(, .)

V (. . . .) .

« . . . » ,

III.



(. 10.2).



. 10.2



XVII

).

*Эфирная кон-
цепция*

XVII



(. 10.3).

()

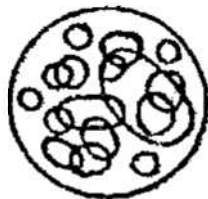

. 10.3

Г
3
4
0

ii.

0!!

fil,

5

3i

СТ
НЫ
ВСТ
же
бы
ци
нед
эф
оол
бы
тел
что
ма

стра
древ
гов,
вили

10.

469.?

XVIII—XIX

1 HfJ••
!<ct4m?niitiv

(10.4)



10.4

XIX

XIX—XX

« !» —

XX

10. 2. 3.

(D'zpt* 4114/?
yifcmr'1' -)
MbIX ' i' llfLIII



(§4.2.2),

Нот неизменно-
го субстрата

« »,

« », « »

4-N*18888ie.it -
N: N*38 8_vocn \paff*s

« ».

« »

НИЯ
тат-
ть и
тия
оль-
ьяв-
что
ще-
вет-
тия.
нно
ее
ную
вой,
ате-
иано
ии.
рок
иа-
еп-
рат-
сех
из
иа-
ан-
рк-
со-
Все
это
имо
те-
не
-то
-то
те-
до-
ым
ле-
ра-
ние
та,
об-

- A'famtSpiti't
ИНО
Инои

« »
XIX—XX
(
« » « »
(
).

XIX—XX



10. 2. 4.

§10.2.2

(§9.3.4, §9.4.2).

« »,



« »

?

» ?

» ?

(§10.1.2).

« »

« »

>

!

s

ej¹

1

(

>

(

ci

§^v

lf

L

19
ге-
ю-
ми
ин-
ов
та-
ю-
эм
ез
ей
же
ть,
та-
эй
го
го
шь
м-
то
ли
ы,
ет
ы,
з-
ся
ся
о-
к-
зи
в-
ые
и-
н-
д.
ет
м,
ат

10.

473

« »
« » « »
« »
« »

С"» , - сиптубумоб>
Ні'тн ННКакоfi
« » - сиптубум



С>Оіе:U\ - >1 >
& * *
бумо&

221

§10.3.

10. 3. 1.

()

f

221

1985.

Итu- '>itf n. Tk. i' rē -
ZOJHli
Apuē 'nc' /-I' я

- 8) , 3) , 9) , 4) , 5) , 6) , 7) , 2)
- , 10)

горий

(. . 10.2).

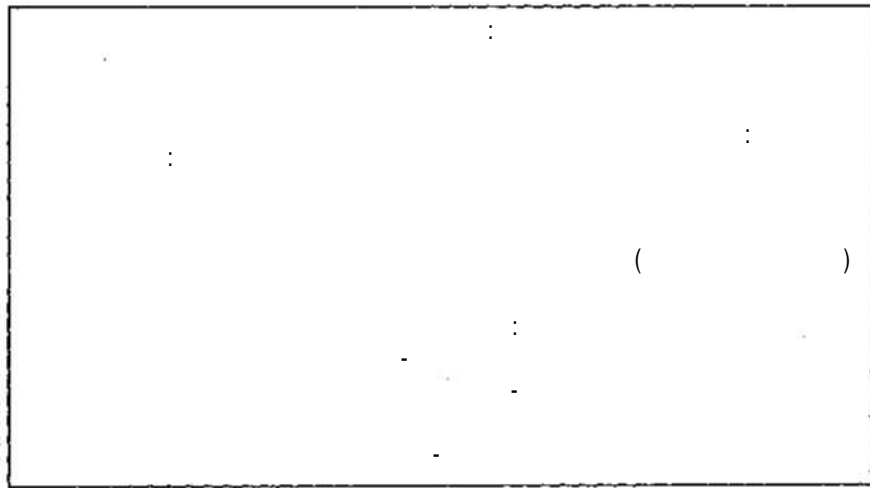

. 10.2

<tt'. «ii ken no-
SOJ.Hut
pze.я

Г
С
В
Е
Д
П
Н
Е
И
П
Р
Г
Т
С
М

Р
З
К
»
Ь

« () »
« () »

« » « »

« »

£

III.

« »,

(« »

« ».

Du «/le i/mi _? cUw.
itAa2ti*tt*ct<c>4*
>A\ _ i & l > p*

1

M i

10

%1

1.

», «

»?

?

i

2.

?

?

3.

(?).

= /

10. 3. 3.

(
)

()

(. . . 10.5).



. 10.5

10.5 (10.2, 10.3, 10.4)

f

§ 10. 4.

« », « », -

« » - « » -

) « », (-

« » -

), () - (§6.2.1). (-

« » -

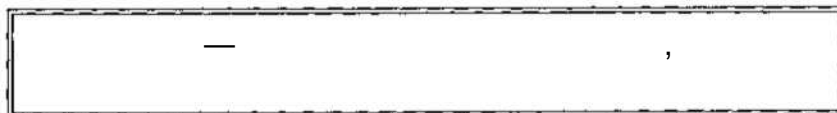

7

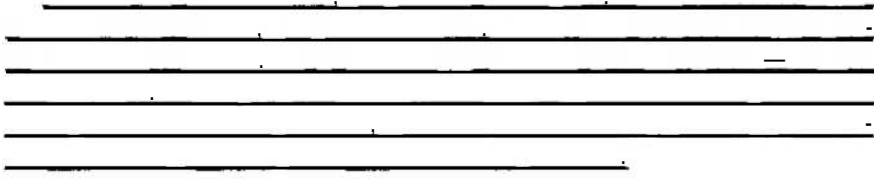

Сущности - ос-
Ho&twut? & HUIH

£

« » « », . . .

ЯВ,А<? tit ? - ecftl-
HoCmt* - обшсе

f

(. nomen -):

(),

« »)
(« »), « »); . . . (

« ».

(. . .)

f

)

(...) . -
 () . -
 () () . -
 () () . -

2 / 12¹ 4
 число, суцiнoстb
 слабoкiнa

f

« » ,
 () ,
 « »
 « » , « -
 » .

01<00
 0114

f

(. 10.3).

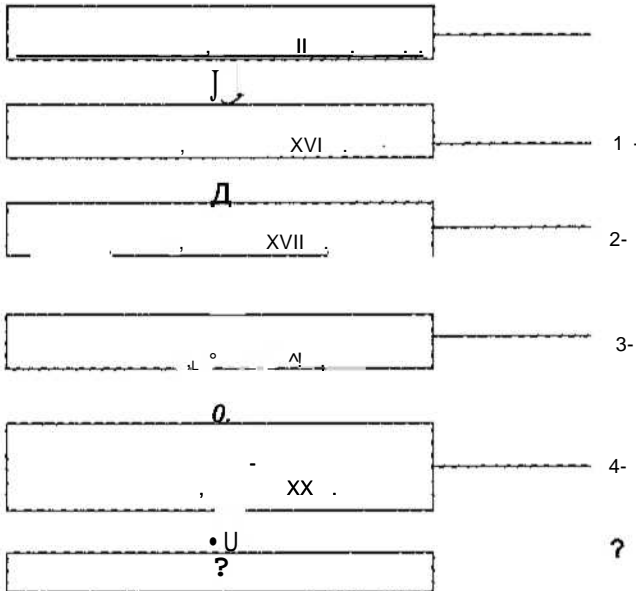

. 10.3

II
 1

(« 5- »?) -
 « »
 (. 10.6).
 «
 » ()

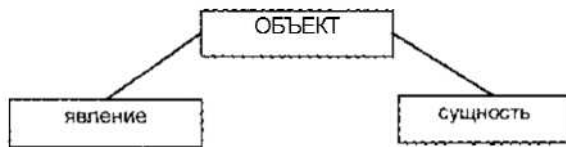

. 10.6

§ 10. 5.

10. 5.1.

« ?», « ?» « ?».



Вещи и процес-
сы

« », (. 10.7).

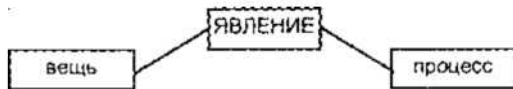

. 10.7

« »
 ()



ное ОПИСАНИЕ?

); - ,
 (« », « », « » . .).

Временное описание

(,) , - ,
(« », « », « »).

10. 5. 2.

« »
« »
« »
« »
(. 10.8), « » , « » ,
(. 10.8).

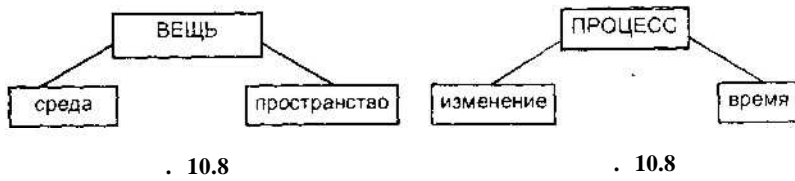

t

« », « », « » (-
) -
(,
) .
« », « », « »
» .
« »
(
) ,
« » ,
()
«

HI

(. dispositio -) .

« » .

£

(. 10.10) .



. 10.10



Ка<1 «ВННСте.
изменение

(. 10.11) .

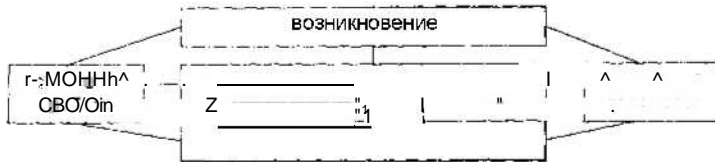

. 10.11

- Количественное
описание



...»²²⁹

(. 10.12).

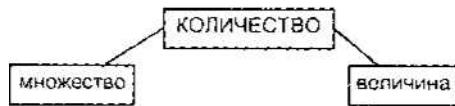

. 10.12

() -

(,).

(,)

().

£

()

1

?

?

Количественное
и М? Не м Нт < ?

(. .) -

(. 10.13).

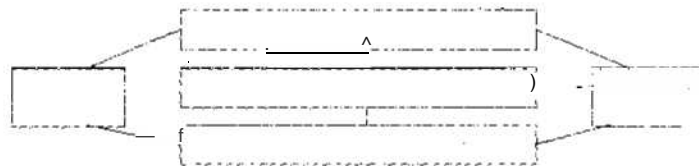

. 10.13

0 100

() {0°, 100°}—



10. 5. 4.



« »,

? (§10.7.2)

Λ

!"/./-
coxpt* * ' /-

£

() ()
(§6.2.7) « »:

1

« »:

10. 5. 5.



^ . . /: wiu <
<...fflonypa

(« »).

« »:

1. « »

Стационарные
СiСте.jMS*

« »;
()

2.

ция
система

()

i

()

20

а « »

« »

а

la
v
(
вд-
sc-
ге-
ел-
на
ы.
ва,
сть
по-
ич-
р.
ий
де
ой
их,
но
ы.
ем
ин

III.

492

t

(
_____)
_____)

10. 5. 6.

(
_____)



(« »)

),

(10.14).

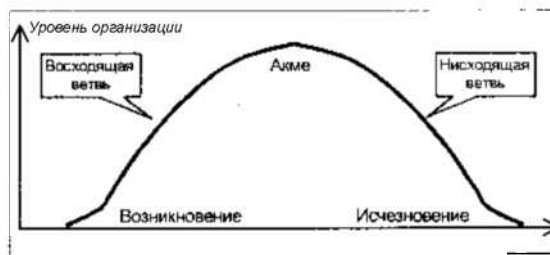

10.14

(
).
 (
).
 ?
 (
 §7.4.8).
 —
 —
)
 () —
 « ».
 (: 1)
 ; 2) ; 3)
 (« »).
 ().
 ().
 (— —).
 :
 ()
) « ».

Закон
4я отменяется

f



III.

f

- 1.
- 2.
- 3.
- 4.

()

«

»

'1990-

1920-

§7.2.5, §9.5.2).

(

(

).

§ 10. 6.

10. 6.1.

(§10.4).

« »

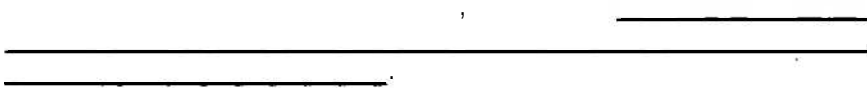
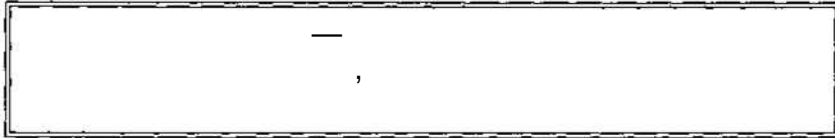

Реальной в
аб. проUm- lw-
h- / | < t

(,) .

(-

(

)



(-
). _____



10. 6. 3.

(. 10.16 ,

10.16).

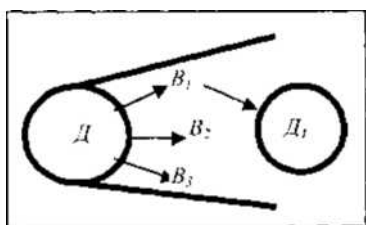

10. 15

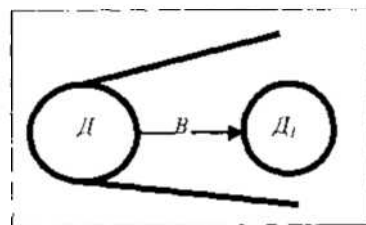

10.16

СТИ
КС-
пе-
ИМ
ЭТО

не-
рго
кет
ви-
ий-

ко-
а
бы/
ве,
об-
ни
ко-
ж-

III.

1. , (10.16

f

[Redacted box]

2. , (10.16).

f

[Redacted box]

!

... 4 -
4<i>iHOZf>HOY-
KOZU,MOZO

« » , « »
()

t

если
пра-

!

01
ci
11

f
[
11
<1
Че

11
<
11

8
е
н
н
э
у
л
у

Д
С
К

10.

499

?

10. 6. 4.

()

->

1.

«

»

2.

:

«

»

3.

:

4.

:

//

«

»:

(

).



(—);

(—),

(.

*инная lji*т 1

(. 10.17).

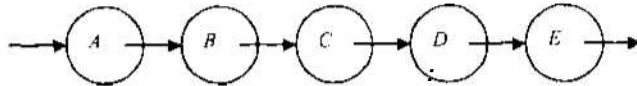

. 10.17

LUif

| |

)

2f

qf

-X

MC

1 \

10.4J

*

МММ
С. 10.17
ЧИННОСТЬ

«Н»
ЧИННОСТЬ

», (« » — « -
 « »).
 (. 10.18).

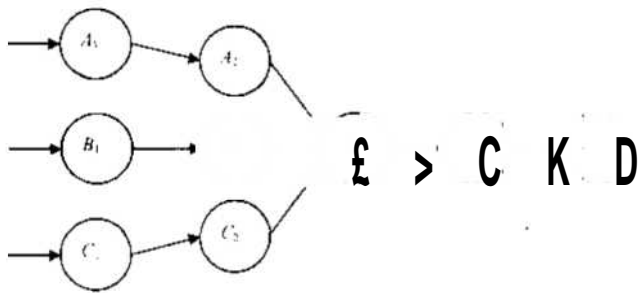

. 10.18

(. 10.19).

M-13/V" Mi <<<<

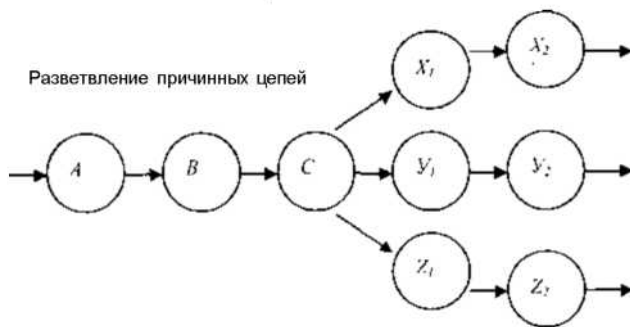

. 10.19

10. 6. 5.

« »
 () « -

» « »
(. 10.20).

0!

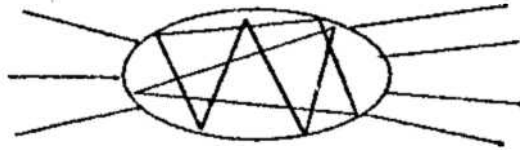

. 10.20

» «
» «
» «

f

«...»

causa finalis ()

» 230

§ 10. 7.

10. 7. 1.

()

« »
« »

«

»

«

»

«

»²³¹

?

«

»²³²

()

(§9.3.4).

«

»

()

i

ISBN 5-17-010764-1

() -



»

«

», «

10. 7. 2.

Не
имен-
ности.

«

«

И
Л
С
В
Т

1

№7. IIIII
t5ti tzlic>mr. 4H.<?c-i>w*

...с...
{ ...
U'L-Uoy-ff'lt-tE.*t/ »

f

!

t

ЛИ
НА
ПО
СТ
ЛИ
СО
БЕ

М
Б
Ф
Ж
Д

Р
П
Д
С
М
О
У
И

VI
212

ff

ft KD-
[1
f
i
her-
jerchr
froro
(
j
KDH-
1
око
еде-
еет
аче-
ним
ции
ме-
тен-
ыми
нес-
ость
аль-
т ни
отся
к же
ре-
мо-
ния
и яв-
вами

£>

(§10.5.3).

« »

<:комитет
отны UUHu мари
!

f

=-273,2°

=3*10¹⁰ /

() ;

h=6,6*10²⁷

=1,6*10¹⁹

« » ;

!

ерпа-

237

(§10.1).

JL-

иболее
к атри-

исчер-
ов при-
ченная
ю часть

р». За-
й, име-
альный
образом,

оцент-
В наше
масш-
челове-
те. Нам
и мега-
Познание

()

()

Λ

Λ

» « »

()

III.

« ».

« », « »

« » « »

« »

« »

() ().

« »

« »

Д
Н
З
Р
П
С
Т
М
Т
В
У
О

(II)

18
 . . . , 1961;
 / . . . , 19/3;
 . . . , 1985.

UfeUt1

онтологически различная

(состояния) ма- Нтірпі



§ 10. 8.

Гл

Е
пред
совр
ный
ходн
П
Всел
гии
ного
вокр
здав
чело
В
века
миру
рече
вещ
что
«Я

цен
на
той
Со
чт
ле
де
ко
но
мь
ча
мо
и
ла

ср
Б.Г
лов
СТИ

w

10.

513

<a-

« »

03-

1

1 0
МО-

(480-410): «

».

«

»²³⁹

(50-140 ...)

«

(121-180 ...)

: «...».

XVII

», «

«

», «

», -

(«

!»))

233

1997. . 99.

/ 3 . . . 1. "

t

мир
тво-
он с
ный
ен-
ким
том

ует
ек-
ать
его
ти.
ва-
и в
ер-
ре-
ает
рия
не-
зно-
тва,
кого
ная
ото-
тен-

Земли - 27,18%
Белые человеки
ИИИИ, но оно
не может быть
* fttLVI - ?<:-

Al
(ИИИИИИ & k iij



2.



- 1%

2-3

10

2500

«

»,

10

10

10

3.



абах всей Вселенной

10⁴³

«

«

»

...»²⁴¹

4.



():

()

1 HMfj

ИЗВЕЩАНИЕ



»²⁴²

1973

»

: «

»;

: «

»²⁴³



1

() - _____

_____ « _____ » _____

«

»

244

«

»?

242

1964.

269;

//

1969.

243 283.

//

1978.

373.

244

«

»

«

»

pa)

J

Tf

F?

li

5.

XX

« »:

$$N = \frac{1}{2} \cdot 4 \frac{U}{T}$$

N -

F₁ -

2 -

3 -

4 -

t -

" 1 2 3 4

1

w 245

Ston

I OA

II, VI -

•ito&f

«

(SETI)

».

«

»

t

«

«

».

» 246

A

. 120, 513
 . 426
 . 77
 . 306
 . 108, 112, 115, 117, 358,
 382, 383, 384, 385
 . 149
 . 77
 453
 466
 466
 . 362
 . 14, 30, 52, 87, 90, 223, 249,
 265, 269, 349, 392, 447, 467, 468,
 474, 487, 488, 503
 . 77
 . 208
 207
 363, 496
 . 303

B

. 412
 . 369
 173
 M. 424
 . 233
 . 300
 . 172
 . 339
 . 20, 63, 112, 283, 339
 . 55, 65, 76, 84, 311, 330
 . 378
 . 54, 60, 62, 75, 79, 340, 460, 465
 . 110, 362
 . 76
 . 100
 3, 300
 . 234
 . 265
 . 247
 190
 . 33, 412, 431, 443, 471
 X. 327
 . 165
 . 5
 . 28, 36, 315, 358, 377, 408, 510
 . 43
 . 519
 . 110
 50

Г

. 235
 . 57, 119, 389, 511, 513
 . 291, 306
 . 210
 . 205
 . 234
 . 100
 . 396
 . 51, 60, 62, 393, 432, 448, 449
 . 306
 . 243
 . 289
 . 80
 . 251, 259, 263, 264
 . 356
 (.) 89
 . 205, 324, 331
 . 431
 . 287
 | 398
 . 39
 . 304
 . 21
 . 318
 . 208
 . 36, 91, 249
 77
 . 96, 97, 115
 . 438
 X. 21, 76
 . 308, 310
 . 305
 . 389, 391, 393, 409, 505
 . 412
 . 446
 . 18, 20, 24, 42, 52, 56, 62, 75,
 82, 124, 173, 175, 314, 325, 329,
 331, 339, 464, 465, 470, 502
 . 292
 . 88, 190
 41
 . 87
 . 173
 . 337, 471
 . 419
 12, 23, 50, 51, 57, 466, 470
 . 287, 314
 313
 . 36, 42
 . 36
 . 249

. 393, 399, 503
 . 517
 95
 . 189, 252, 258, 311, 327
 . 416
 . 51, 60, 265, 282
 . 185
 . 100
 . 42, 170
 . 97
 . 460
 . 51
 128
 . 287
 . 77
 . 173, 378
 393, 426
 . 18, 21, 101, 110, 342
 . 473, 510
 . 300
 X. 393, 426

3

. 18
 . 519
 " 278
 . 255
 . 239
 . 516
 440, 490
 . 229
 . 428
 41, 259
 . 473, 510
 . 327

A

"
 . 102
 . 35
 . 185
 . 287, 314
 . 36, 153
 . 120
 . 229, 452, 471
 . 251
 . 4, 18, 20, 57, 60, 62, 89, 99,
 102, 122, 181, 360, 393, 465, 468
 . 458
 23, 50, 95, 467, 511
 . 438
 . '115
 . 318
 . 514
 . 51, 57, 102
 . 88
 189
 . 139
 . 163
 . 307
 . 36, 42, 186, 316
 . 290
 . 100, 399
 102
 . 446
 . 41, 170
 . 196, 201, 206, 221, 229, 239

. 242
 . 134, 287, 296, 297, 447
 . 249
 . 36, 55, 327
 . 13, 20, 24, 42, 58, 61, 62, 81, 87,
 89, 112, 123, 124, 125, 130, 183, 191,
 329, 340, 341, 357, 460, 462, 474, 503
 . 282, 294
 . 152, 242, 377, 386, 508
 . 360, 419
 . 83
 . 516
 . 192
 . 339
 . 76
 . 234
 . 443
 379
 . 276, 379, 391, 426
 77
 . 290
 178
 . 174
 . 340
 . 506
 . 139
 . 422
 . 314
 . 289
 . 314
 265
 . 347, 391, 393, 513
 76
 . 77
 . 450, 453
 . 119
 . 170

E

369
 391
 11277
 . 277

. 441, 445
 . 396
 . 208, 282, 294
 . 42
 . 170, 277
 . 36, 75, 84, 88, 296

 . 183
 . 415
 . 442
 . 511
 . 51, 87, 89
 . 88, 190
 . 50
 . 331
 . 183
 . 205
 . 258
 . 89
 . 35
 . 456
 . 62, 79, 99, 112, 123, 329,
 393, 485
 . 438
 . 74, 112, 306, 516
 . 53, 212, 217, 219, 250, 251
 . 104
 . 170, 234
 . 517
 . 77
 . 394
 . 351
 . 183
 . 51, 60, 123, 265, 368
 . 51, 426
 . 88
 . 6, 340
 . 505
 . 76
 . 256
 . 18, 88, 90, 192
 . 92, 93

 . 121
 . 229
 . 300
 . 41
 . 414
 . 282, 294
 . 30
 . 36
 . 77, 319
 . 90
 . 20, 35, 52, 76, 88, 89, 90, 160,
 165, 166, 212, 216, 217, 218, 249, 251,
 255, 289, 314, 319, 470, 477, 502

 . 65, 301
 . 183
 . 290
 . 289
 . 425
 . 300
 . 79
 . 5
 . 471
 . 305
 . 153
 . 344, 347, 513
 . 60, 383
 . 107
 . 243, 244
 . 278
 . 263
 . 305
 . 196
 . 249
 . 229
 . 273
 . 41, 42
 . 77, 146
 . 119
 . 273
 . 283, 300
 . 337

 . 505
 . 120, 170, 353, 384
 . 419
 . 164, 191
 . 237
 . 277
 . 455
 . 36, 84, 88
 . 393, 444, 485

 . 443
 . 183
 . 194
 . 82
 . 36
 . 93
 . X. 393
 . 42

 . 169
 . 309
 . 463
 . 196, 251
 . 130, 182, 185, 502, 513
 . 27
 . 77

I 278, 310, 312, 394

. 289, 290
 . 327
 . 305
 . 150

. 191

. 431
 . 357
 12
 . 471

13, 14, 30, 59, 73, 93, 112, 189,
 265, 273, 316, 338, 349, 350, 447, 465, 480

. 88
 . 139
 . 72, 283, 285, 286, 332, 412, 440
 . 88
 . 229
 . 307
 . 208, 292, 294, 519
 . 360
 . 277
 . 30, 120, 170, 173, 234, 277, 431

P

. 36
 . 18, 24, 77, 365, 430
 . 462
 . 41
 . 292
 . 292
 . 89
 . 36, 76
 . 306
 . 88
 . 147
 . 36, 265, 292, >314, 323
 . 314

C

. 431
 . 208
 . 36, 55, 77, 89, 110, 183, 192
 . 305
 . 77
 . 229
 . 332
 . 452
 . 425
 . 162
 . 259
 . 249
 12, 20, 59, 86, 335, 369, 453
 . 47, 76, 184, 323, 331, 333
 . 204, 214, 218, 234, 244, 252, 287
 128
 . 196
 . 18, 20, 62, 102, 325, 339
 . 53, 327

T

. 114
 . 519
 . 19
 . 438
 . 203, 306
 . 170, 277
 . 436
 . 214, 258
 . 203
 . 349
 . 352
 . 144
 . 205, 331
 . 36
 95, 121
 . 287, 295, 314
 . 229
 . 494
 . 36, 173, 185, 186, 188, 325
 . 207
 . 425
 . 300
 . 464
 . 47, 354
 . 251
 . 249
 . 314
 . 311

y

. 425
 . 362
 . 455
 . 425
 . 306, 514
 . 104
 50, 57, 466
 . 253
 . 77, 100
 . 77, 360, 442, 445
 . 51, 88, 174, 188, 389, 464
 . 431
 . 57
 . 192, 464
 . 3, 75, 130
 . 42
 . 76
 56, 122, 153
 . 234
 . 511
 . 305
 . 355
 . 76, 277
 . 187

. 89, 403
. 42
3. 112, 452
. 369
. 425
. 302

X

. 18, 68, 76, 84, 89, 464
. 377
. 208, 210
. 36
. 307
. 89, 134, 135, 136
. 112, 516
240

Ц

36, 274

Ч

. 36
. 170
41
. 292
. 428
50
. 288

. 415
298
. 90
. 194
. 24, 317
. 306
. 176, 325

. 88, 89
. 437
. 321
. 75, 173
. 209
. 173
. 5
. 515, 518
- . 289, 290
- . 290
. 21, 356, 419
. 42
. 63, 75, 84, 89
. 41, 439
. 287, 314, 425
. 414
. 44
. 340

Э

. 306
. 35, 140, 277, 409, 471, 485
. 100
57
. 52, 76, 88, 90, 160, 165, 166,
216, 229, 319, 502
513
23
92, 93, 121
. 163
. 210

Я

. 60, 75, 181, 340, 460, 462, 465
. 57, 63, 76, 113
. 21, 89, 300

()

4.2.4. 6.2.3.
8.2.2. 6.4.6.
9.3.4. 8.1.2.
8.2.2. 4.2.5.
1.3. 9.4.2. 9.4.2.
6.3.2. 7.4.6.
10.7.2. 1.3; 8.1.1.
8.2.4. 7.3.8.
8.3.3. 7.4.11.
6.3.1. 6.3.1. 10.5.4.
9.9.2. 8.3.3.
7.4.10. 7.4.9.
10.8. 7.3.7; 7.3.8.
6.4.2. 10.6.5.
4.2.2. 9.5.4.
6.2.1; 8.3.7. 4.2.2.
7.2.3. 4.2.2. 4.2.2.
4.3.5. 10.3.2.
8.3.2. 7.2.4.
10.2.2. 10.7. 8.2.2.
1.2.2. 4.2.5. 7.4.11.
10.1.3; 10.2.4. 6.4.7.
10.3. 6.2.1. 10.4.
7.4.4. 10.6.5. 8.3.6;
8.1.2. 10.6.5. 6.3.2.
10.7.2. 6.4.6. 10.5.6.
10.7. 10.5.3.
6.2.3. 10.6.1.
6.2.7. 7.4.2.
7.4.4. 8.1.1.
7.3.4. 4.2.1. 6.3.4.
4.2.1. 9.3.4.
7.3.7. 4.2.1.
6.3.8. 6.2.6.
10.5.3. 9.3.4.
4.2.5. 2.2.
4.2.5. 10.5.3.
10.5.1. 10.6.1.
10.6.6. 10.6.5.
7.4.11. 6.4.5.
10.6.2. 8.3.3.
6.4.6. 5.3.4; 8.3.2. 6.3.6; 7.4.5.
8.3.2. 6.3.8.
10.5.2. 6.2.8;
6.2.5. 7.3.6.
7.4.12.

9.7.4
8.3.4
10.7.1.
7.2.4; 8.1.1.
4.3.5.
3.2; 8.3.7.
8.2.1.
6.2.10.
1.3.
6.3.1.
3.1.
10.5.3.
7.3.6.
10.5.3.
6.2.7.
7.2.3.
8.2.4.
7.4.10.
7.2.4.
9.7.3.
6.4.5.
1.3.
7.3.4.
9.5.5.
4.2.2
4.2.2.
7.3.5.
10.5.3.
4.2.2.
2.3; 9.3.3.
2.3.
2.1.
7.4.7.
7.3.7.
10.5.3.
7.3.4.
6.2.1.
6.2.8.
9.4.2.
8.3.5.
9.4.1.
6.2.7.
4.2.2; 10.2.1.
8.1.1.
7.3.5.
7.3.5.
9.2; 9.5.1.
7.3.5.
8.3.6
7.2.4.
7.4.4.
10.6.3.
7.4.10.
4.2.4.
6.3.8.
7.1.1; 10.4
7.2.3.
7.2.5.
7.2.5.
7.1.1.
8.1.1.
4.2.4.
7.3.7.
10.3.1.
10.2.2.
5.3.4.
10.7.3.
1.3; 10.1.
() 7.3.7.
7.4.2.
8.2.2.
6.2.5.
10.5.6.
6.3.6.
8.3.2.
4.2.5.
9.7.3.
8.3.5.
7.3.4.
8.3.6.
8.1.1.
7.3.4.
7.3.4.
6.2.1.
7.3.8.
8.3.3.
5.1; 7.4.6.
6.3.7.
8.1.1
8.1.2.
8.3.2.
9.6.3.
10.6.5.
9.3.2.
7.4.12..
7.4.9.
7.3.4.
9.5.4.
10.5.2.
10.3.2.
10.5.1.
6.2.2.
7.3.7.
10.5.6.
6.2.5.
7.3.7
4.3.2.
8.3.3.
5.2.1.

7.1.1; 10.4
() 9.3.4
7.4.9.
3.3.
2.2.
1.4.
7.3.4.
9.9.2.
7.2.4.
1.4; 7.4.11.
10.5.3.
7.3.4.
8.3.3.
7.2.4.
8.2.4.
10.5.5.
4.3.2; 8.2.2.
10.6.3.
6.2.6.
4.2.3.
7.3.3.
7.2.4.
7.3.3.
7.3.7.
7.2.4.
6.4.8.
1.3;7.1.
7.2.3.
6.4.8.
4.2.1.
6.4.6.
6.3.1.
7.3.6.
10. 5.5.
6.2.7.
6.2.7.
4.2.4; 10.1.3.
10.2.2; 10.5.3.
4.2.3.
7.3.8.
8.3.3.
10.4.
6.4.6.
6.3.8.
6.4.6.
3.3.
9.4.2.
7.4.10.
7.4.10.

9.5.4.
9.5.4.
7.3.7
7.4.2.
6.2.9
6.3.6.
8.3.3.
7.3. 7.
6.3.5.
9.4.1.
7.2.3.
9.5.2
9.5.2.
1.2.
1.3; 7.1.2.
10.7.1.
9.4.2.
9.6.2.
7.4.7.
7.4.2.
6.4.6.
7.3.7
10.5.5.
1.3.
6.4.3.
8.3.2.
4.2.3.
7.4.10.
7.4.10.
7.2.4.
9.4.2.
9.7.4.
10.5.5.
6.2.8.
4.3.2.
7.2.4.
8.1.1.
1.3.
7.4.10.
1.3.
7.3.5.
7.3.5.
10.2.2.
7.3.5.
7.3.5.

10.2.2.
10.
6.2.6; 7.2.3.
6.4.9.

	3
	6
I	11
I.	?	12
§ 1.1.	12
§ 1.2.	14
§ 1.3.	16
§ 1.4.	?	18
2.	22
§ 2. 1.	22
§ 2. 2.	23
§ 2. 3.	26
3.	29
§ 3. 1.	29
§ 3. 2.	34
§ 3. 3.	37
§ 3. 4.	38
§ 3. 5.	39
3.5. 1.	40
3.5. 2.	(« »)	41
3.5. 3.	43
3.5. 4.	44
II	45
4.	46
§ 4. 1.	46
§ 4. 2.	46
4.2. 1.	46
4.2. 2.	49
4.2. 3.	54
4.2. 4.	55
4.2. 5.	57
§ 4. 3.	58
4.3. 1.	58
4.3. 2.	58
4.3. 3.	60
4.3. 4.	60
4.3. 5.	62
4.3. 6.	64
5.	65
§ 5. 1.	65
§ 5. 2.	66

5. 2. 1.	66
5. 2. 2.	« »	67
5. 2. 3.	68
5. 2. 4.	70
5. 2. 5.	71
§ 5. 3.	73
5.3. 1.	73
5. 3. 2.	75
5. 3. 3.	77
5. 3. 4. ?	79
5. 3. 5.	81
II	45
6.	86
§ 6. 1.	86
6. 1. 1.	86
6. 1.2.	87
6. 1.3.	89
§ 6. 2.	91
6. 2. 1.	91
6. 2. 2.	94
6. 2. 3.	96
6. 2. 4.	98
6. 2. 5.	101
6. 2. 6.	107
6. 2. 7.	112
6. 2. 8.	116
6. 2. 9.	120
6. 2. 10.	126
§ 6. 3.	127
6. 3. 1.	127
6. 3. 2.	131
6. 3. 3.	132
6. 3. 4.	134
6. 3. 5.	136
6. 3. 6.	142
6. 3. 7.	147
6. 3. 8.	148
6. 3. 9.	154
§ 6. 4.	155
6. 4. 1.	155
6. 4. 2.	157
6. 4. 3.	160
6. 4. 4.	163
6. 4. 5.	167
6. 4. 6.	169

6. 4. 7.	173
6. 4. 8.	175
6. 4. 9.	178
6. 4. 10.	184
§ 6. 5.	?,	189
7.	194
§ 7. 1.	194
7. 1. 1.0	« ».....	194
7. 1.2.	198
§ 7. 2.	200
7. 2. 1. ?.....	200
7. 2. 2.	201
7. 2. 3.	203
7. 2. 4.	207
7. 2. 5.	212
§ 7. 3.	220
7. 3. 1.	220
7. 3. 2.	223
7. 3. 3.	224
7. 3. 4.	226
7. 3. 5.	234
7. 3. 6.	248
7. 3. 7.	257
7. 3. 8.	265
§ 7. 4.	276
7.4. 1. ?.....	276
7. 4. 2.	281
7. 4. 3.	287
7. 4. 4.	291
7. 4. 5.	295
7. 4. 6.	299
7. 4. 7.	304
7. 4. 8.	308
7. 4. 9.	313
7. 4. 10.	319
7.4.11.	324
7. 4. 12. ?.....	330
8.	334
§8.1	334
8. 1. 1.	334
8. 1.2.	345
§ 8. 2.	349
8. 2. 1. ?.....	349
8. 2. 2.	351
8. 2. 3.	355

8. 2. 4.	357
8. 2. 5.	361
8. 2. 6.	366
§ 8. 3.	370
8. 3. 1.	370
8. 3. 2.	371
8. 3. 3.	373
8. 3. 4.	376
8. 3. 5.	380
8. 3. 6.	381
8. 3. 7.	385
9.	391
§ 9. 1.	391
9. 1. 1.	?	391
9. 1. 2.	392
§ 9. 2.	397
§ 9. 3.	398
9. 3. 1.	398
9. 3. 2.	399
9. 3. 3.	400
9. 3. 4.	403
§ 9. 4.	405
9. 4. 1.	405
9. 4. 2.	408
9. 4. 3.	414
§ 9. 5.	416
9. 5. 1.	416
9. 5. 2.	417
9. 5. 3.	420
9. 5. 4.	426
9. 5. 5.	430
§ 9. 6.	432
9. 6. 1.	432
9. 6. 2.	432
9. 6. 3.	433
9. 6. 4.	433
9. 6. 5.	434
§ 9. 7.	435
9. 7. 1. «	»	435
9. 7. 2.	438
9. 7. 3.	439
9. 7. 4.	444
§ 9. 8.	446
9. 8. 1.	446
9. 8. 2.	450
9. 8. 3.	453

